

# Grove RT540E

## Product Guide

- 35 t
- 31 m
- 7,9 - 13,7 m
- 47 m



**Rough Terrain Crane • Geländekran**  
**Grue Tout-Terrain • Grúa Todo Terreno**  
**Autogru Fuoristrada • Grua RT**  
**Кран для использования на пересеченной местности**

# Features • Besonderheiten • Caractéristiques Características • Caratteristiche • Características • Особенности

- **BOOM:** The RT540E is equipped with a 9,8 m - 31 m four-section full power boom. The boom incorporates a rectangular boom shape made from 690 Mpa steel which eliminates weight and maximizes structural capacities.
- **AUSLEGER:** Das Modell RT540E ist mit einem von 9,8 m bis 31 m ausfahrbaren, vierteiligen, vollteleskopierbaren Ausleger ausgerüstet. Der Ausleger weist ein Vierkant-Auslegerprofil aus 690 Mpa Stahl auf, wodurch Gewicht eingespart und Tragfähigkeit optimiert werden.
- **FLECHE :** La RT540E est équipée d'une puissante flèche de 9,8 m à 31 m à quatre éléments. Elle comporte une flèche de forme rectangulaire en acier 690 Mpa qui permet une économie de poids et maximise les capacités structurelles.
- **PLUMA:** La RT540E está provista de una pluma de plena potencia compuesta por cuatro partes de 9,8 m - 31 m. Esta pluma incorpora un molde de pluma rectangular fabricado con acero de 690 Mpa que elimina el peso y maximiza las capacidades estructurales.
- **BRACCIO:** L'RT540E è dotato di un braccio a quattro sezioni a piena potenza di m 9,8 – m. 31. Il braccio presenta una sagoma rettangolare realizzata in acciaio 690 Mpa, che elimina il peso e migliora le capacità strutturali.
- **LANÇA:** A RT540E está equipada com uma lança de 9,8 m - 31 m de potência completa de quatro secções. A lança incorpora uma lança de forma rectangular fabricada em aço 690 Mpa que elimina o peso e maximiza as capacidades estruturais.
- **СТРЕЛА:** Модель RT540E оборудована четырехсекционной полнонагрузочной стрелой длиной 9,8 м - 31 м. Стрела имеет прямоугольный профиль, изготовленный из стали 690 МПа, что снижает ее вес и повышает конструкционные нагрузки.



- **Extension:** An optional telescopic swingaway lattice extension easily stows on the side of the base boom for easy transport while providing on-board extension from 7,9 m - 13,7 m for a maximum tip height of 47 m.
- **Verlängerung:** Eine optionale teleskopierbare Klappspitze lässt sich zum einfachen Transport problemlos an der Seite des Auslegers anbringen und ermöglicht es, den Ausleger von 7,9 m bis 13,7 m weiter auszufahren, wodurch sich seine maximale Höhe auf 47 m erhöht.
- **Extension :** Une extension treillis télescopique qui se range facilement le long de l'élément de flèche de base pour un transport aisé tout en fournissant une extension embarquée de 7,9 m à 13,7 m pour une hauteur maximale d'extension du treillis de 47 m.
- **Extensión :** Una extensión de enrejado oscilante y telescópica opcional se esconde fácilmente en la parte de la pluma base para un cómodo transporte al tiempo que proporciona una extensión incorporada de 7,9 m - 13,7 m para una altura máxima de la punta de 47 m.
- **Prolunghe :** una prolunga estensibile optional, a traliccio, agevolmente stivabile sul lato del braccio di base per un facile trasporto, fornendo prolunga a bordo da m. 7,9 m – m 13,7, per un'altezza massima di punta di m 47.
- **Extensão :** uma extensão osciladora opcional facilmente adaptada à parte lateral da lança de base para um transporte fácil enquanto fornece uma extensão a bordo de 7,9 m - 13,7 m para uma altura de ponta máxima a of 47 m.
- **Удлинение стрелы :** Дополнительный телескопический удлинитель с откидным каркасом легко укладывается сбоку от основной стрелы для упрощения транспортировки и обеспечивает встроенное удлинение на 7,9 м - 13,7 м для максимальной высоты конца 47 м.

- **Inverted outrigger jacks:** allows to protect the cylinder rod from sand, dust, oils and various elements you can find on a jobsite and increases seal life. The outriggers can be spread in 3 different positions: fully retracted, 50 % and 100 % open.
- **innen liegende Abstützylinder:** schützt die Zylinderstange vor Sand, Staub, Öl und verschiedenen anderen Einflüssen auf der Baustelle. Die Abstützträger können in 3 Stellungen fixiert werden: Voll eingefahren, 50 % und 100 %.
- **Système de calage inversé :** permet de protéger la tige de vérin du sable, de la poussière, de la graisse et de tout autre élément courant sur un site de chantier. Le système de calage peut être placé dans 3 positions : entièrement rentré, 50 % et 100 %.
- **Estabilizadores invertidos:** permite proteger el vástago del cilindro, de la arena, el polvo, aceites y diversos elementos que se pueden encontrar en el lugar de trabajo. Los estabilizadores se pueden fijar en 3 posiciones diferentes: Totalmente plegados, 50% y 100%.
- **Stabilizzatori a steli rovesciati:** consentono di proteggere lo stelo del cilindro dagli urti oltre che dalla sabbia, polvere, olio e vari elementi tipici dei cantieri. Gli stabilizzatori possono essere estesi in 3 configurazioni diverse: Completamente retratti, 50% e 100%.
- **Estabilizadores invertidos:** permite proteger a haste do cilindro da areia, do pó, dos óleos e dos vários elementos que se podem encontrar num local de trabalho. Os estabilizadores podem ser fixos em 3 posições diferentes: totalmente fechados, abertos a 50% e abertos a 100%.
- **Перевернутые цилиндры опор:** способствуют защите штока цилиндра от попадания песка, пыли и прочих веществ, имеющих на рабочем месте. Выносные опоры можно устанавливать в 3 различных положениях: выдвинув полностью, на 50% или 100%.

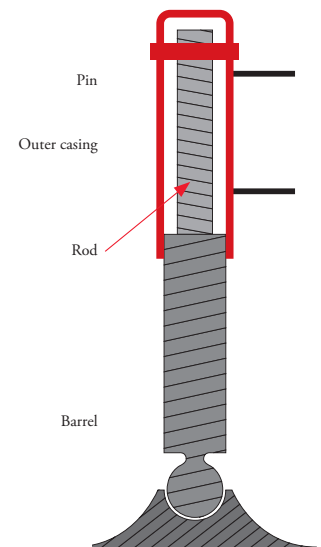

# Features • Besonderheiten • Caractéristiques Características • Caratteristiche • Características • Особенности

• **Load Moment Indicator with Work Area Definition System:** WADS allows the crane operator to define a preferred working area. The operator creates "virtual walls" that will alert him when he is approaching the limits of the pre-set working area.

• **Lastmomentbegrenzer samt System zur Eingrenzung des Arbeitsbereichs:** mit WADS kann der Kranfahrer einen bevorzugten Arbeitsbereich festlegen. Er legt dabei "virtuelle Wände" fest, und wird gewarnt, wenn er sich den Grenzen des eingestellten Arbeitsbereiches zu stark annähert.

• **Indicateur de moment de la charge avec système de limitation du domaine d'évolution (WADS):** Il permet à l'opérateur de définir une zone de travail préférée. L'opérateur crée des « murs virtuels » qui l'avertissent s'il s'approche des limites de la zone de travail prédéfinie.

• **Indicador de momento de carga con sistema de definición de zona de trabajo (WADS):** WADS permite que el operario de la grúa defina la zona de trabajo preferida. El operario crea «paredes virtuales» que le avisan cuando se está acercando a los límites de la zona de trabajo predeterminada.

• **Indicatore del momento di carico con sistema di definizione della zona di lavoro (WADS – Work Area Definition System):** che permette all'operatore della gru di definire una zona di lavoro preferenziale. L'operatore crea "pareti virtuali" che lo avvisano quando si sta avvicinando ai limiti della zona di lavoro preimpostata.

• **Indicador de Momento de Carga com Sistema de Definição de Área de Trabalho (WADS):**

O WADS permite que o operador da grua defina uma área de trabalho preferencial. O operador cria "paredes virtuais" que irão alertá-lo quando este se aproximar dos limites da área de trabalho predefinida.

• **ИНДИКАТОР ГРУЗОВОГО МОМЕНТА С СИСТЕМОЙ ОПРЕДЕЛЕНИЯ РАБОЧЕЙ ЗОНЫ:** СОРЗ позволяет оператору крана определить предпочтительную рабочую зону. Оператор создает "виртуальные стенки", которые предупреждают его при приближении к границам предварительно установленной рабочей зоны.

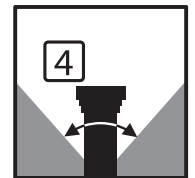
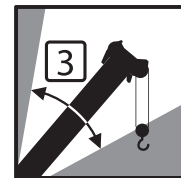
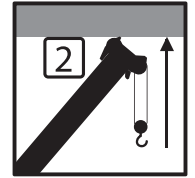
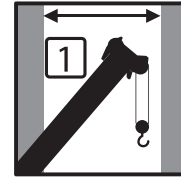

• **Full CAN-Bus:** Simplifies troubleshooting, reduces down time, allows high speed data transfer and real time diagnosis. Software based allows for customization of functions and troubleshooting from a laptop computer.

• **Umfassende CAN-Bus Steuerung:** Vereinfacht die Fehlerbehebung, verringert Ausfallzeiten, ermöglicht einen raschen Datentransfer und Echtzeit-Diagnosen. Mit der zugehörigen Software können Funktionen kundenspezifisch angepasst, und eine Fehlerbehebung am Laptop durchgeführt werden.

• **CAN-Bus complet:** Simplifie les dépannages, réduit les temps d'arrêt, permet des transmissions de données à grande vitesse et un diagnostic en temps réel. Basé sur un logiciel pour la personnalisation des fonctions et les dépannages à partir d'un ordinateur portable.

• **CAN-Bus completo:** simplifica la resolución de problemas, reduce los tiempos de parada, permite la transferencia de datos a alta velocidad y el diagnóstico en tiempo real. Basado en software, permite la personalización de funciones y la resolución de problemas desde un ordenador portátil.

• **Full CAN-Bus:** simplifica la risoluzione dei problemi, riduce i tempi inattivi, consente un trasferimento dei dati ad alta velocità e una diagnostica in tempo reale. Basato su software, permette la personalizzazione delle funzioni e la risoluzione dei problemi da computer portatile.

• **CAN-Bus completo:** simplifica a resolução de problemas, reduz o tempo de inércia, permite a transferência de dados de alta velocidade e o diagnóstico em tempo real. O Software integrado permite uma personalização das funções e a resolução de problemas a partir de um computador portátil.

• **Полная CAN-шина:** Упрощает диагностику неисправностей, снижает время простоя, обеспечивает высокую скорость передачи данных и диагностику в реальном времени. Программное обеспечение позволяет настраивать функции и выполнять диагностику неисправностей с помощью переносного компьютера.



## CraneSTAR

EQUIPPED

• **CraneSTAR** is an exclusive and innovative crane asset management system that helps improve your profitability and reduce costs by remotely monitoring critical crane data. Visit [www.cranestar.com](http://www.cranestar.com) for more information.

• **CraneSTAR** ist ein exklusives und innovatives Kran-Anlagegüterverwaltungssystem, das Ihnen hilft, auch außerhalb Ihres Büros wichtige Krandaten abzurufen und somit Ihre Profitabilität zu steigern und Kosten zu reduzieren. Mehr Informationen unter [www.cranestar.com](http://www.cranestar.com).

• **CraneSTAR** est un système exclusif et innovant de gestion de parc de grues qui contribue à améliorer la rentabilité et à réduire les coûts en surveillant à distance les données cruciales des grues. Visitez [www.cranestar.com](http://www.cranestar.com) plus de plus amples informations.

• **CraneSTAR** es un sistema exclusivo e innovador de gestión de flotas de grúas que ayuda a mejorar la rentabilidad y reducir los costes controlando a distancia los datos críticos de la grúa. Más información en [www.cranestar.com](http://www.cranestar.com)

• **CraneSTAR** è un esclusivo e innovativo sistema di gestione del parco mezzi che aiuta a migliorare la redditività e ridurre i costi attraverso il monitoraggio remoto dei dati critici dell'autogrù. Visitare il sito [www.cranestar.com](http://www.cranestar.com) per ulteriori informazioni.

• **CraneSTAR** é um sistema exclusivo e inovador de gestão de frotas de gruas que ajuda a melhorar a sua rentabilidade e a reduzir os custos ao monitorizar à distância os dados importantes da grua. Mais informação em [www.cranestar.com](http://www.cranestar.com).

• **CraneSTAR** - это эксклюзивная инновационная система управления ресурсом подъемного крана, которая позволяет увеличить производительность и сократить расходы путем постоянного дистанционного наблюдения за критическими данными подъемного крана. Посетите сайт [www.cranestar.com](http://www.cranestar.com) для получения дополнительной информации.

# Contents • Inhalt • Contenu • Contenido Contenuto • Содержание

<b>Features • Besonderheiten • Caractéristiques • Caratteristiche • Características • Características • Осоюенноти</b>	<b>2</b>
<b>Dimensions • Abmessungen • Encombrement • Dimensiones • Dimensioni • Dimensões • Размеры</b>	<b>5</b>
<b>Data • Daten • Caractéristiques • Datos • Dati • Características • Данные</b>	<b>6</b>
<b>Load charts • Traglasten • Capacités de levage • Capacidades • Capacità • Diagramas de carga Таблицы грузоподъемности</b>	
Working Range • Arbeitsbereiche • Diagramme de levage • Gama de trabajo • Area di lavoro Area de trabalho • Грузовысотные характеристики	7
Telescopic Boom • Teleskopausleger • Flèche principale • Pluma telescópica • Braccio telescopico Lança telescópica • Телескопическая стрела	8
Swingaway • Klappspitze • Extension treillis • Plumín • Jib • Jib • Откидной удлинитель стрелы	12
Notes • Hinweise • Notes • Notas • Note • Notas • Примечания	14
<b>Specifications</b>	<b>15</b>
<b>Technische Daten</b>	<b>16</b>
<b>Caractéristiques techniques</b>	<b>17</b>
<b>Características técnicas</b>	<b>18</b>
<b>Caratteristiche tecniche</b>	<b>19</b>
<b>Características técnicas</b>	<b>20</b>
<b>Технические характеристики</b>	<b>21</b>
<b>Notes • Hinweise • Notes • Notas • Note • Notas • Примечания</b>	<b>22</b>
<b>Symbols • Symbolerklärung • Glossaire des symboles • Glosario de símbolos Glossario dei simboli • Símbolos • Символы</b>	<b>23</b>



Manitowoc Crane Care is the Maniowoc's unparalleled product support organisation. Maniowoc Crane Care combines all aspects of parts, service, technical documentation, technical support and training into one organisation. The program includes all of the Maniowoc's brands, which include, Potain, Grove, Maniowoc and National Crane.

For the care of your crane and the prosperity of your business, Maniowoc Crane Care is your single source for customer support. Wherever, whenever, whatever – we're there.

Maniowoc Crane Care vereint alle Serviceleistungen von Maniowoc im Produktsupport vor und nach dem Verkauf: Ersatzteile, Service, technische Dokumentation, technischer Support und Schulung, alles unter einem Dach. Dieser Service erstreckt sich auf alle Marken von Maniowoc: Potain, Grove, Maniowoc und National Crane.

Damit Ihr Kran leistungsfähig bleibt und Ihr Erfolg gesichert ist, bietet Ihnen Maniowoc Crane Care einen umfassenden Support aus einer Hand. Zu jeder Zeit, an jedem Ort, für jeden Fall – wir sind für Sie da.

Organisation hors pair dédiée au support technique des produits de Maniowoc, Maniowoc Crane Care réunit au sein d'une même entité tous les aspects du service : pièces de rechange, service après-vente, publication technique, assistance technique et formation. Ce programme s'adresse à toutes les marques de Maniowoc : Potain, Grove, Maniowoc et National Crane.

Pour assurer l'entretien de vos grues et la prospérité de votre entreprise, Maniowoc Crane Care constitue votre unique interlocuteur du service à la clientèle. Où que vous soyez, quel que soit votre besoin, vous pouvez toujours compter sur nous !

Maniowoc Crane Care, es la organización de post-venta y soporte técnico de Maniowoc. Maniowoc Crane Care combina todos los aspectos relacionados con piezas de repuesto, servicio, documentación técnica, apoyo técnico y formación en una sola organización. El programa también incluye todas las marcas que Maniowoc engloba: Potain, Grove, Maniowoc y National Crane.

Para el cuidado de su grúa y la prosperidad de su negocio, Maniowoc Crane Care, es la forma más sencilla de ayudarle. Donde sea, y cuando sea, nosotros estamos allí.

Maniowoc Crane Care è l'ineguagliabile organizzazione di supporto di Maniowoc. Maniowoc Crane Care gestisce tutte le attività legate a pezzi di ricambio, documentazione tecnica, assistenza tecnica e formazione riunite in un unico punto di riferimento. Questo servizio è attivo per tutti i marchi di Maniowoc e precisamente Potain, Grove, Maniowoc e National Crane.

Per l'assistenza delle Vostre gru e per la redditività dei Vostri investimenti, Maniowoc Crane Care è l'insostituibile Vostra risorsa. In ogni posto, tutte le volte, per qualsiasi necessità – noi ci siamo

Organização verdadeiramente impar dentro da Maniowoc Crane Group, é à Maniowoc Crane Care que compete a responsabilidade pelo suporte técnico dos nossos produtos. Ela reúne, numa mesma entidade, todos os aspectos do serviço: peças de substituição, serviço pós-venda, documentação técnica, suporte técnico e formação. Este programa abrange todas as marcas do Maniowoc Crane Group: Potain, Grove, Maniowoc e National Crane. Para assegurar a manutenção cuidada das suas gruas e a prosperidade do seu negócio, o seu único interlocutor do serviço de clientes é a Maniowoc Crane CARE. Esteja onde estiver, sejam as horas que forem, precise do que precisar, pode sempre contar connosco!

Maniowoc Crane Care - это не имеющая аналогов организация, входящая в Maniowoc и осуществляющая техническую поддержку продукции. Maniowoc Crane Care занимается всеми аспектами, связанными с запасными частями, услугами, технической документацией, технической поддержкой и обучением. Программа включает все торговые марки Maniowoc, в том числе, Potain, Grove, Maniowoc и National Crane.

Maniowoc Crane Care является единой точкой контактов для всех клиентов компании, где они могут получить полное обслуживание для используемых ими кранов, что, в свою очередь, обеспечит процветание их бизнеса. Мы всегда там и в тот момент, где и когда мы необходимы.

# Dimensions • Abmessungen • Encombremet Dimensiones • Dimensioni • Dimensões • Размеры

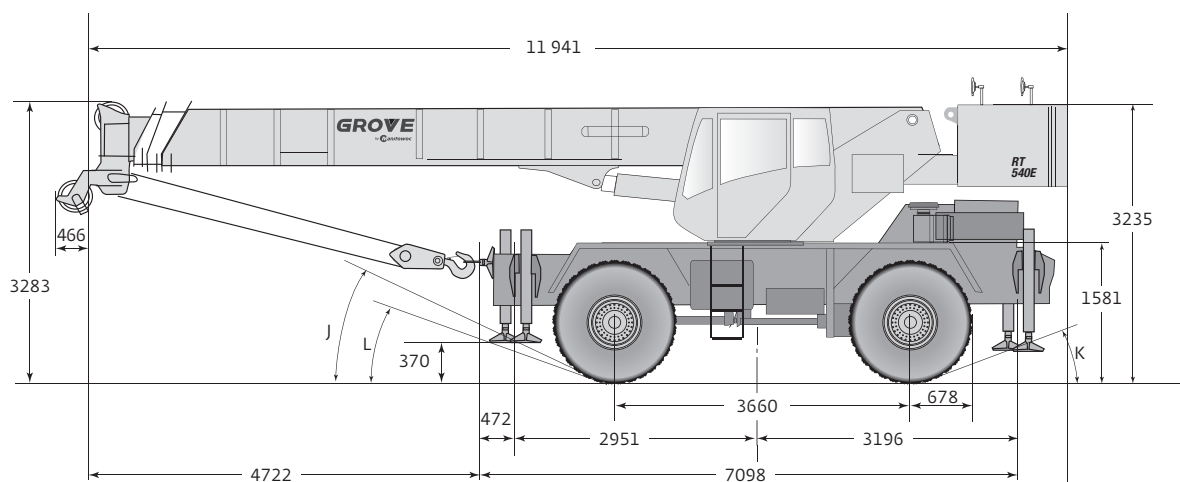
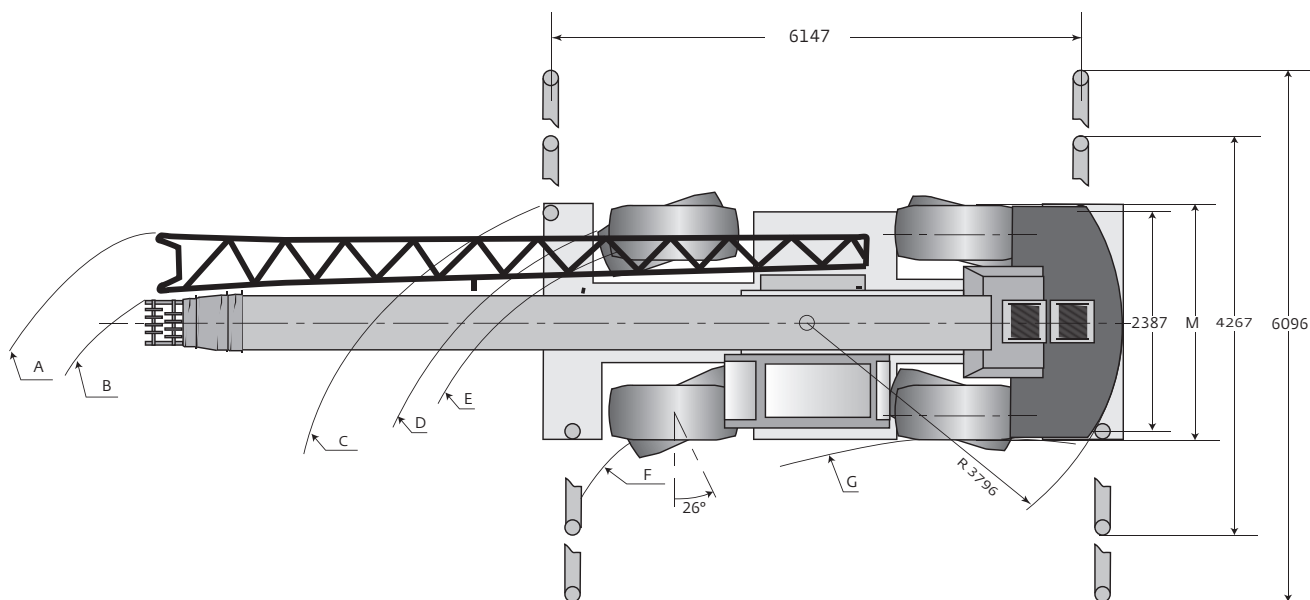

	Tire size Размер шин	A	B	C	D	E	F	G	H	J	K	L	M
2 wheel steer	20,5 x 25	13 563	13 328	10 899	10 236	10 007	8 138	7 021	2 055	25,0°	22,5°	17,3°	2 606
	16,0 x 25	13 563	13 328	10 899	10 185	9 981	8 138	7 021	2 093	26,0°	23,5°	18,3°	2 536
4 wheel steer	20,5 x 25	9 797	9 490	6 732	6 061	5 832	4 000	3 498	2 055	25,0°	22,5°	17,3°	2 606
	16,0 x 25	9 797	9 490	6 732	6 010	5 806	4 000	3 498	2 093	26,0°	23,5°	18,3°	2 536

Note: Reference dimensions in mm • Hinweis: Bezugsmaße in mm • Remarque : cotes de référence en mm  
 • Nota: Dimensiones de referencia en mm • Nota: Dimensioni di riferimento in mm  
 • Nota: Dimensões de referência em mm • Примечание: Справочные размеры (в мм)

# Data • Daten • Caractéristiques • Datos • Dati • Características • Данные



Axle Achse Essieu Eje Asse Eixo Оси	Front Vorne Avant Delantero Anteriore Dianteiro Передняя	Rear Hinten Arrière Trasero Posteriore Traseiro Задняя	Total weight Gesamtgewicht Poids total Peso total Peso totale Peso total Суммарный вес
	kg	kg	kg
<p>• Basic machine including 31,0 m main boom, main hoist with 137 m of rope, 17 690 kg counterweight + IPO 6,8 t headache ball, and 35 t hook block • Basismaschine mit 31,0 m Hauptausleger, Hauptwinde mit 137 m Drahtseil, 17 690 kg Gegengewicht + IPO 6,8 t Kugelhaken und 35 t Hakenflasche • Machine de base comportant une flèche principale de 31,0 m, un treuil principal avec 137 m de câble, un contrepoids de 17 690 kg + IPO 6,8 t et un bloc de crochet de 35 t • Máquina básica que incluye pluma principal de 31,0 m, cabrestante principal con 137 m de cable, contrapeso de 17 690 kg + IPO 6,8 t y gancho de 35 t • Macchina base comprensiva di braccio principale da 31,0 m, argano principale con 137 m di fune metallica, contrappeso da 17 690 kg, + IPO 6,8 t e bozzello da 35 t • Máquina base que inclui: lança de 31,0 m, guincho principal com 137 m de cabo, contrapeso de 17 690 kg + IPO de 6,8 t e gancho de 35 t • Базовая машина с 31-метровой главной стрелой, главным подъёмником с 137-метровым тросом, противовесом в 17 690 кг, + IPO 6,8-тонной и 35-тонным крюкблоком</p>	13 012	14 261	27 273
<p>Add: auxiliary hoist + 137 m of 35x7 rope and auxiliary boom nose ILO IPO C/W • Hinzufügen: Hilfswinde + 137 m Drahtseil (Klasse 35x7) und Zusatz-Auslegerkopf ILO IPO C/W • Ajouter : treuil auxiliaire + 137 m de câble 35x7 et tête de flèche auxiliaire ILO IPO C/W • Añadir: cabrestante auxiliar + 137 m de cuerda 35x7 y punta de pluma auxiliar ILO IPO C/W • Aggiungere: argano ausiliario + m 137 di fune 35x7 e punta braccio ausiliario ILO IPO C/W • Adicionar: guincho auxiliar + 137 m de cabo de 35x7 e nariz de lança auxiliar de ILO IPO C/W • Добавить: вспомогательная лебедка + 137 м троса 35x7 и вспомогательный наконечник стрелы ILO IPO C/W</p>	13 089	14 411	27 500
<p>Add: Fixed 7,9 m offsettable boom extension • Hinzufügen: Feste 7,9 m lange einstellbare Auslegerverlängerung • Ajouter : Extension de flèche fixe compensable de 7,9 m • Añadir: Extensión de pluma compensable 7,9 m fija • Aggiungere: prolunga fissa braccio sfalsabile di m 7,9 • Adicionar: extensão desviável de lança 7,9 m • Добавить: Фиксированный компенсированный удлинитель стрелы длиной 7,9 м</p>	14 345	13 852	28 196
<p>Or add: 7,9-13,7 m telescopic boom extension + extension hangers • Oder Hinzufügen: 7,9 bis 13,7 m lange teleskopierbare Auslegerverlängerung + Verlängerungsbügel • Ou ajouter : extension de flèche télescopique de 7,9 à 13,7 m + supports d'extension • O añadir: extensión de pluma telescópica 7,9-13,7 m + ganchos de extensión • O aggiungere: prolunga braccio telescopico m 7,9-13,7 + ganci prolunga • Ou adicionar: extensão de lança telescópica de 7,9-13,7 m + suportes de extensão • Или добавьте: телескопический удлинитель стрелы 7,9-13,7 м + устройства для его крепления</p>	14 539	13 826	28 365



Lifting Capacity/Traglast/Force de levage Capacidad de elevación Capacità de sollevamento Capacidade de elevação Грузоподъемность	Sheaves Rollen Poulies / Poleas Carrucolo / Roldanas Шкивы	Parts of line / Brins Ramales de cable Numero di funi Parte de cabo Кратность запасовки	Total weight Gesamtgewicht Poids total / Peso total Peso totale / Peso total Масса
35 t	3	2-6	271 kg
7,5 t	H/B (swivel)	1	153 kg



	Infinitely variable Stufenlos Progressivment variable Infinitamente variable Infinitamente variabile Infinitamente variável Плавно-изменяемый	Rope Seil Câble Cable Fune Cabo Канат	Permissible line pull max. Max. Seilzug Effort maxi au brin Tracciones del cable admisibles Trazioni ammissibili della linea Esforço máx. admissível no cabo Максимально допустимое натяжение каната	Nominal cable length Seillänge (Nennwert) Longueur nominale des cables Longitud nominal del cable Lunghezza nominale cavo Comprimento nominal de cabo Номинальная длина каната
	0 - 136 m/min single line • bei einfachem Strang brin simple • ramal simple tiro a fune singola • cabo singelo Однократная запасовка	16 mm / 137 m (34x37 class)	5 280 kg	137 m
	0 - 136 m/min single line • bei einfachem Strang brin simple • ramal simple tiro a fune singola • cabo singelo Однократная запасовка	16 mm / 137 m (34x37 class)	5 280 kg	137 m
	0 - 2 min <sup>-1</sup>			
	20° / + 70° approx. 20 s • ca. 20 s • env. 20 s aproximadamente 20 s • circa 20 s cerca de 20 s • примерно 20 с			
	9,8 m - 31,0 m approx. 72 s • ca. 72 s • env. 72 s aproximadamente 72 s • circa 72 s cerca de 72 s • примерно 72 с			

# Load charts • Traglasten • Capacités de levage • Capacidades Caracità • Diagramas de carga • Таблицы грузоподъемности

Working range • Arbeitsbereiche • Diagramme de levage • Gama de trabajo • Area di lavoro  
Intervalo de funcionamento • Грузовысотные характеристики

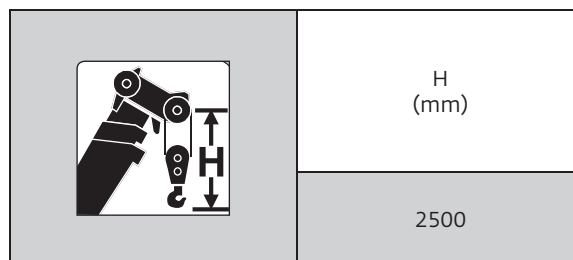
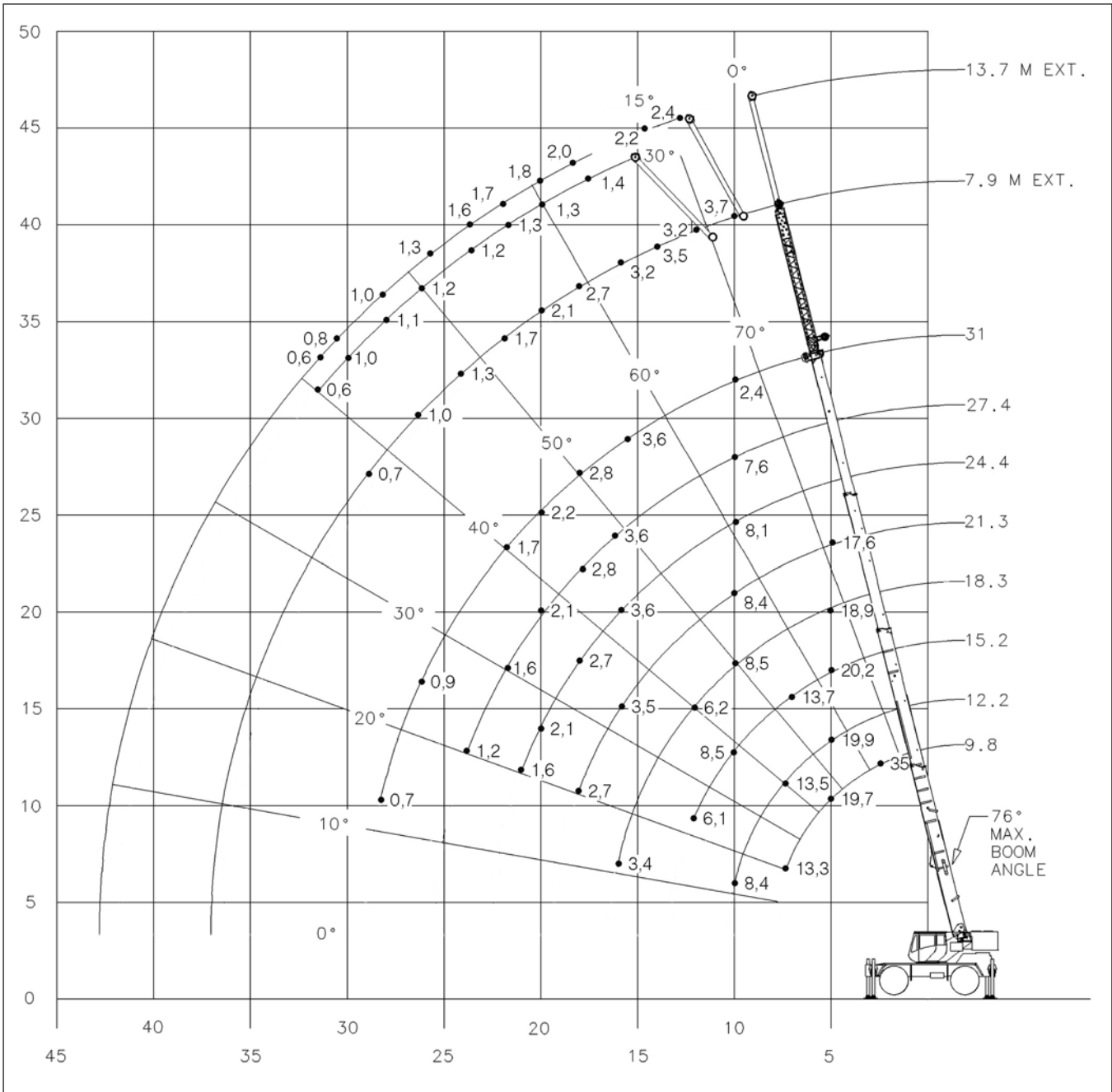
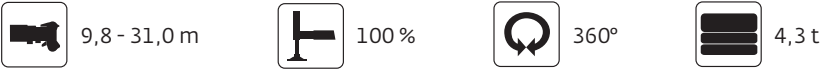

# Load charts • Traglasten • Capacités de levage • Capacidades Capacità • Diagramas de carga • Таблицы грузоподъемности

Telescopic boom • Teleskopausleger • Flèche principale • Pluma telescópica • Braccio telescopico  
Lança telescópica • Телескопическая стрела



9,8 - 31,0 m



100%



360°



4,3 t



DIN/ISO

m	9,8	12,2	15,2	18,3	21,3	24,4	27,4	31,0	m
2,5	35,000	-	-	-	-	-	-	-	2,5
3,0	32,725	22,975	21,975	-	-	-	-	-	3,0
3,5	29,000	22,975	21,975	-	-	-	-	-	3,5
4,0	25,150	22,975	21,975	21,025	-	-	-	-	4,0
4,5	22,125	22,350	21,975	20,150	-	-	-	-	4,5
5,0	19,675	19,900	20,075	18,925	17,550	-	-	-	5,0
6,0	15,950	16,175	16,350	16,250	14,275	13,450	-	-	6,0
7,0	13,250	13,475	13,675	13,775	12,650	12,075	9,975	-	7,0
8,0	-	11,450	11,625	11,725	11,250	10,725	9,530	8,375	8,0
9,0	-	9,835	9,900	9,885	9,780	9,405	8,470	7,980	9,0
10,0	-	8,420	8,545	8,545	8,360	8,060	7,625	7,350	10,0
12,0	-	-	6,070	6,130	6,200	6,110	5,930	5,720	12,0
14,0	-	-	-	4,525	4,620	4,670	4,635	4,475	14,0
16,0	-	-	-	3,415	3,500	3,560	3,570	3,560	16,0
18,0	-	-	-	-	2,675	2,730	2,760	2,775	18,0
20,0	-	-	-	-	-	2,090	2,130	2,160	20,0
22,0	-	-	-	-	-	1,585	1,630	1,670	22,0
24,0	-	-	-	-	-	-	1,220	1,265	24,0
26,0	-	-	-	-	-	-	-	0,935	26,0
28,0	-	-	-	-	-	-	-	0,650	28,0

A6-829-104284



85 %

m	9,8	12,2	15,2	18,3	21,3	24,4	27,4	31,0	m
2,5	35,000	-	-	-	-	-	-	-	2,5
3,0	32,725	22,975	21,975	-	-	-	-	-	3,0
3,5	29,000	22,975	21,975	-	-	-	-	-	3,5
4,0	25,150	22,975	21,975	21,025	-	-	-	-	4,0
4,5	22,125	22,350	21,975	20,150	-	-	-	-	4,5
5,0	19,675	19,900	20,075	18,925	17,550	-	-	-	5,0
6,0	15,950	16,175	16,350	16,250	14,275	13,450	-	-	6,0
7,0	13,250	13,475	13,675	13,775	12,650	12,075	9,975	-	7,0
8,0	-	11,450	11,625	11,725	11,250	10,725	9,530	8,375	8,0
9,0	-	9,850	10,025	10,125	10,025	9,585	8,470	7,980	9,0
10,0	-	8,560	8,750	8,845	8,920	8,625	7,625	7,350	10,0
12,0	-	-	6,710	6,740	6,815	6,895	6,245	6,100	12,0
14,0	-	-	-	5,060	5,135	5,190	5,190	5,140	14,0
16,0	-	-	-	3,880	3,965	4,010	4,020	4,025	16,0
18,0	-	-	-	-	3,085	3,145	3,160	3,175	18,0
20,0	-	-	-	-	-	2,465	2,505	2,525	20,0
22,0	-	-	-	-	-	1,930	1,970	2,010	22,0
24,0	-	-	-	-	-	-	1,540	1,585	24,0
26,0	-	-	-	-	-	-	-	1,230	26,0
28,0	-	-	-	-	-	-	-	0,935	28,0

A6-829-104283



# Load charts • Traglasten • Capacités de levage • Capacidades Caracità • Diagramas de carga • Таблицы грузоподъемности

Telescopic boom • Teleskopausleger • Flèche principale • Pluma telescópica • Braccio telescopico  
Lança telescópica • Телескопическая стрела



9,8 - 31,0 m



50%



360°



4,3 t



DIN/ISO - 85 %

m	9,8	12,2	15,2	18,3	21,3	24,4	27,4	31	m
2,5	34,375	-	-	-	-	-	-	-	2,5
3,0	30,400	22,975	21,975	-	-	-	-	-	3,0
3,5	27,175	22,975	21,975	-	-	-	-	-	3,5
4,0	23,850	22,175	20,400	18,875	-	-	-	-	4,0
4,5	19,725	18,575	17,250	16,100	-	-	-	-	4,5
5,0	16,700	15,875	14,875	13,950	13,150	-	-	-	5,0
6,0	12,575	12,075	11,475	10,875	10,325	9,845	-	-	6,0
7,0	9,410	9,555	9,200	8,770	8,380	8,015	7,690	-	7,0
8,0	-	7,530	7,515	7,230	6,935	6,655	6,405	6,115	8,0
9,0	-	6,010	6,160	6,045	5,830	5,605	5,405	5,175	9,0
10,0	-	4,880	5,030	5,085	4,955	4,770	4,610	4,420	10,0
12,0	-	-	3,460	3,515	3,620	3,520	3,410	3,275	12,0
14,0	-	-	-	2,475	2,570	2,610	2,550	2,450	14,0
16,0	-	-	-	1,735	1,810	1,875	1,890	1,825	16,0
18,0	-	-	-	-	1,245	1,300	1,335	1,325	18,0
20,0	-	-	-	-	-	0,855	0,890	0,925	20,0
22,0	-	-	-	-	-	-	0,535	0,580	22,0

A6-829-104285



9,8 - 31,0 m



0%



360°



4,3 t



DIN/ISO - 85 %

m	9,8	12,2	15,2	18,3	21,3	24,4	27,4	31,0	m
2,5	19,750	-	-	-	-	-	-	-	2,5
3,0	15,500	14,550	13,375	-	-	-	-	-	3,0
3,5	12,600	11,975	11,150	-	-	-	-	-	3,5
4,0	10,450	10,025	9,470	8,860	-	-	-	-	4,0
4,5	8,850	8,540	8,150	7,665	-	-	-	-	4,5
5,0	7,575	7,350	7,060	6,695	6,340	-	-	-	5,0
6,0	5,700	5,580	5,415	5,200	4,965	4,715	-	-	6,0
7,0	4,315	4,330	4,235	4,090	3,945	3,770	3,605	-	7,0
8,0	-	3,400	3,345	3,250	3,150	3,030	2,910	2,750	8,0
9,0	-	2,635	2,660	2,590	2,520	2,430	2,350	2,225	9,0
10,0	-	2,000	2,105	2,060	2,005	1,940	1,880	1,790	10,0
12,0	-	-	1,240	1,260	1,230	1,190	1,155	1,100	12,0
14,0	-	-	-	0,675	0,675	0,645	0,630	0,590	14,0

A6-829-104286

# Load charts • Traglasten • Capacités de levage • Capacidades Capacità • Diagramas de carga • Таблицы грузоподъемности

Telescopic boom • Teleskopausleger • Flèche principale • Pluma telescópica • Braccio telescopico  
Lança telescópica • Телескопическая стрела



7,9 - 13,7 m



20,5x25 - 0 km/h



360°



4,3 t



DIN/ISO

m	9,8	12,2	15,2	18,3	m
3,0	10,900	10,925	10,450	-	3,0
3,5	10,075	9,755	9,080	-	3,5
4,0	8,480	8,210	7,740	-	4,0
4,5	6,880	7,000	6,650	6,250	4,5
5,0	5,685	5,825	5,760	5,455	5,0
6,0	4,015	4,145	4,380	4,200	6,0
7,0	2,900	3,030	3,220	3,270	7,0
8,0	-	2,230	2,395	2,450	8,0
9,0	-	1,635	1,775	1,835	9,0
10,0	-	1,170	1,290	1,355	10,0
12,0	-	-	0,590	0,660	12,0

A6-829-104289



85 %

m	9,8	12,2	15,2	18,3	m
3,0	10,900	10,925	10,450	-	3,0
3,5	10,075	10,225	9,975	-	3,5
4,0	8,930	9,145	9,095	-	4,0
4,5	7,655	7,945	8,085	6,315	4,5
5,0	6,705	6,850	7,130	6,055	5,0
6,0	4,815	4,955	5,205	5,200	6,0
7,0	3,560	3,690	3,895	3,945	7,0
8,0	-	2,790	2,960	3,020	8,0
9,0	-	2,115	2,260	2,325	9,0
10,0	-	1,590	1,720	1,785	10,0
12,0	-	-	0,925	1,000	12,0

A6-829-104287

# Load charts • Traglasten • Capacités de levage • Capacidades Caracità • Diagramas de carga • Таблицы грузоподъемности

Telescopic boom • Teleskopausleger • Flèche principale • Pluma telescópica • Braccio telescopico  
Lança telescópica • Телескопическая стрела



9,8 - 18,3 m



4,0 km/h



0°



4,3 t



DIN/ISO

m	9,8	12,2	15,2	18,3	Radius m
3,0	12,300	12,200	-	-	3,0
3,5	11,025	10,975	-	-	3,5
4,0	9,835	9,855	-	-	4,0
4,5	8,740	8,805	8,820	-	4,5
5,0	7,865	7,925	8,065	-	5,0
6,0	6,365	6,590	6,720	6,610	6,0
7,0	5,250	5,525	5,675	5,710	7,0
8,0	-	4,610	4,770	4,815	8,0
9,0	-	3,870	4,020	4,095	9,0
10,0	-	3,265	3,425	3,505	10,0
12,0	-	-	2,315	2,395	12,0
14,0	-	-	-	1,630	14,0
16,0	-	-	-	1,075	16,0

A6-829-104290



85 %

m	9,8	12,2	15,2	18,3	m
3,0	12,300	12,200	-	-	3,0
3,5	11,025	10,975	-	-	3,5
4,0	9,835	9,855	-	-	4,0
4,5	8,740	8,805	8,820	-	4,5
5,0	7,865	7,925	8,065	-	5,0
6,0	6,365	6,590	6,720	6,610	6,0
7,0	5,250	5,525	5,675	5,710	7,0
8,0	-	4,610	4,770	4,815	8,0
9,0	-	3,870	4,020	4,095	9,0
10,0	-	3,265	3,425	3,505	10,0
12,0	-	-	2,450	2,530	12,0
14,0	-	-	-	1,815	14,0
16,0	-	-	-	1,255	16,0

A6-829-104288

# Load charts • Traglasten • Capacités de levage • Capacidades Capacità • Diagramas de carga • Таблицы грузоподъемности

Swingaway • Klappspitze • Extension treillis • Plumín • Falcone • Jib • Складной удлинитель стрелы

31,0 m   
 7,9 m   
 100%   
 360°   
 4,3 t  
 DIN/ISO 85 %

m	7,9 m		7,9 m		m
	0°	30°	0°	30°	
10,0	3,715	-	3,715	-	10,0
12,0	3,175	-	3,715	-	12,0
14,0	3,500	2,620	3,715	2,620	14,0
16,0	3,200	2,545	3,550	2,545	16,0
18,0	2,630	2,270	3,010	2,270	18,0
20,0	2,100	1,995	2,430	1,995	20,0
22,0	1,665	1,760	1,955	1,760	22,0
24,0	1,280	1,535	1,555	1,555	24,0
26,0	0,955	1,165	1,215	1,390	26,0
28,0	0,685	0,855	0,930	1,085	28,0
30,0	-	0,590	0,680	0,800	30,0
32,0	-	-	-	0,545	32,0

A6-829-104332

A6-829-104331

31,0 m   
 7,9 - 13,7 m   
 100%   
 360°   
 4,3 t  
 DIN/ISO

m	7,9 m			13,7 m			m
	0°	15°	30°	0°	15°	30°	
12,0	3,800	3,525	-	2,380	-	-	12,0
14,0	3,500	3,300	2,735	2,360	-	-	14,0
16,0	3,200	2,930	2,565	2,200	1,630	-	16,0
18,0	2,630	2,485	2,420	1,975	1,565	1,360	18,0
20,0	2,100	2,120	2,150	1,800	1,500	1,305	20,0
22,0	1,665	1,810	1,845	1,690	1,440	1,250	22,0
24,0	1,280	1,410	1,535	1,605	1,375	1,200	24,0
26,0	0,955	1,075	1,165	1,285	1,305	1,155	26,0
28,0	0,685	0,785	0,855	1,010	1,195	1,115	28,0
30,0	-	0,535	0,590	0,775	0,935	1,070	30,0
32,0	-	-	-	0,575	0,710	0,820	32,0
34,0	-	-	-	-	0,515	0,605	34,0

A6-829-104325







85 %

m	7,9 m			13,7 m			m
	0°	15°	30°	0°	15°	30°	
12,0	4,335	3,525	-	2,380	-	-	12,0
14,0	3,925	3,300	2,735	2,360	-	-	14,0
16,0	3,550	2,930	2,565	2,200	1,630	-	16,0
18,0	3,105	2,485	2,420	1,975	1,565	1,360	18,0
20,0	2,685	2,120	2,150	1,800	1,500	1,305	20,0
22,0	2,190	1,820	1,845	1,690	1,440	1,250	22,0
24,0	1,735	1,560	1,580	1,610	1,375	1,200	24,0
26,0	1,355	1,335	1,355	1,515	1,305	1,155	26,0
28,0	1,040	1,085	1,155	1,310	1,240	1,115	28,0
30,0	0,770	0,815	0,870	1,070	1,180	1,085	30,0
32,0	0,540	0,575	0,610	0,870	1,015	1,045	32,0
34,0	-	-	-	0,690	0,800	0,865	34,0
36,0	-	-	-	0,510	0,605	0,675	36,0

A6-829-104324







# Load charts • Traglasten • Capacités de levage • Capacidades Caracità • Diagramas de carga • Таблицы грузоподъемности

## Swingaway • Klappspitze • Extension treillis • Plumín • Falcone • Jib • Складной удлинитель стрелы

 31,0 m	 7,9 m	 50%	 360°	 4,3 t
		DIN/ISO - 85 %		

m	7,9 m		m
	0°	30°	
10,0	3,715		10,0
12,0	2,955		12,0
14,0	2,190	2,620	14,0
16,0	1,610	2,070	16,0
18,0	1,155	1,545	18,0
20,0	0,785	1,120	20,0
22,0		0,765	22,0

A6-829-104333

 31,0 m	 7,9 - 13,7 m	 50%	 360°	 4,3 t
		DIN/ISO - 85 %		

m	7,9 m			13,7 m			m
	0°	15°	30°	0°	15°	30°	
12,0	2,955	3,295	-	2,380	-	-	12,0
14,0	2,190	2,475	2,735	2,360	-	-	14,0
16,0	1,610	1,850	2,070	1,890	1,630	-	16,0
18,0	1,155	1,360	1,545	1,445	1,565	1,360	18,0
20,0	0,785	0,965	1,120	1,085	1,380	1,305	20,0
22,0	-	0,635	0,765	0,785	1,045	1,250	22,0
24,0	-	-	-	0,535	0,765	0,970	24,0
26,0	-	-	-	-	0,525	0,705	26,0

A6-829-104326

## Weight reductions • Gewichtsreduzierung durch Lastaufnahmemittel • Reductions de charge Reducciones de peso • Riduzioni di peso • Reduções de peso • Снижение веса

Auxiliary boom nose / Zusatz-Auslegerkopf / Tête de flèche auxiliaire / Cabeza auxiliar / Falconcino ausiliario in testa al braccio / Cabeçote de lança auxiliar / Вспомогательный оголовок стрелы	48 kg
7,9 m Extension / Klappspitze / Extension / Prolongacion / Estensione / Extensão / Удлинитель на 7,9 м	
Erected / Arbeitsstellung / En position de travail / Montado / Montato / Montado / В возведенном состоянии	1 247 kg
7,9 m – 13,7 m Extension / Klappspitze / Extension / Prolongacion / Estensione / Extensão / Удлинитель на 7,9 м - 13,7 м	3 805 kg
Erected / In Arbeitsstellung / En position de travail / Montado / Montato / Montado (7,9 m) / В возведенном состоянии	1 700 kg
Erected / In Arbeitsstellung / En position de travail / Montado / Montato / Montado (13,7 m) / В возведенном состоянии	2 273 kg

Note: All load handling devices and boom attachments are considered part of the load and suitable allowances must be made for their combined weights.

Hinweis: Alle Lastaufnahmemittel und jede Zusatzausrüstung des Hauptauslegers werden als Teil der Traglast betrachtet und ihre kombinierten Gewichte müssen beim Feststellen der Nettolast entsprechend berücksichtigt (abgezogen) werden.

Remarque: Les équipements complémentaires et accessoires de levage sont considérés comme faisant partie de la charge; les réductions de charges de leurs poids combinés doivent être effectuées.

Nota: Todos los aparos de elevacion e implementos de pluma son considerados parte de la carga y deben ser tenidos en cuenta para calcular los pesos a elevar.

Nota: Tutti gli accessori di sollevamento e le opzioni montate sul braccio sono considerati parte del carico e devono essere effettuate adeguate deduzioni per i loro pesi combinati.

Nota: Todos os acessórios de elevação e opcionais de lança contribuem para a carga a elevar pelo que devem ser tidos em conta nos cálculos dos pesos a elevar

Примечание: Все погрузочно/разгрузочные устройства и дополнительные приспособления стрелы считаются частью нагрузки, поэтому в общем весе для них нужно учитывать некоторые допущения.

# Load charts • Traglasten • Capacités de levage • Capacidades Capacità • Diagramas de carga • Таблицы грузоподъемности

## Notes • Hinweise • Notes • Notas • Note • Notas • Примечания

### Lifting capacities according to DIN/ISO • 85%

**Warning: THIS CHART IS ONLY A GUIDE. The Notes below are for illustration only and should not be relied upon to operate the crane. The individual crane's load chart, operating instructions and other instruction plates must be read and understood prior to operating the crane.**

DIN/ISO: The mechanical strength complies with DIN 15018, part 3. Tipping conditions are governed by DIN 15019, part 2 and ISO 4305 standards. They also take into account the requirements of prEN 13000: 2003 and therefore comply with the requirements of the EU machinery directive.

85%: Capacities are in accordance with SAE J1063 and do not exceed 85% of the tipping load (SAE J1289 for outriggers 50% and 0% extended) as determined by SAE J765.

1. Capacities given do not include the weight of hookblocks, slings, auxiliary lifting equipment and load handling devices. Their weights MUST be added to the load to be lifted. When more than minimum required reeving is used, the additional rope weight shall be considered part of the load.
2. All capacities are for crane on firm, level surface. It may be necessary to have structural supports under the outrigger floats or tyres to spread the load to a larger bearing surface.
3. When either boom length or radius or both are between values listed, the smallest load shown at either the next larger radius or boom length shall be used.
4. For outrigger operation, ALL outriggers shall be fully extended with tyres raised free of ground before raising the boom or lifting loads.
5. Tyres shall be inflated to the recommended pressure before lifting on rubber.

### Traglasten entsprechen DIN/ISO • 85%

**WARNUNG: DIESE TABELLE IST LEDIGLICH EINE RICHTLINIE. Die Hinweise dienen als Erklärung und sind für die Kranbedienung nicht maßgebend. Vor Inbetriebnahme des Kranes sind Traglasttabellen,**

**Bedienungsanleitung und andere Vorschriften eingehend zu studieren.**

DIN/ISO: Der Festigkeitsberechnung liegen die DIN 15018 Teil 3 zugrunde. Die Traglasten im Standsicherheitsbereich entsprechen DIN 15019 Teil 2 und ISO 4305. Sie berücksichtigen außerdem die Forderungen von prEN 13000: 2003 und entsprechen damit den Anforderungen der Maschinenrichtlinie.

85%: Tragkraftwerte entsprechen SAE J1063 und überschreiten nicht 85 % der Kippplast (SAE J1289 bei halb- bzw. ganz ausgefahrener Abstützung) gemäß Richtlinien SAE J765.

1. Das Gewicht der Hakenflaschen und aller Anschlagmittel muß zu der Last hinzugerechnet werden. Beim Einscheren mit erhöhten Werten ist das zusätzliche Seilgewicht als Teil der Last zu betrachten.
2. Alle Werte gelten für den Kran auf festem, ebenem Untergrund. Eventuell müssen die Stützsteller oder Reifen unterlegt werden, um die Last über eine größere Abstützfläche zu verteilen.
3. Wenn Auslegerlänge oder Radius oder beide Werte zwischen den aufgeführten Werten liegen, ist die geringere der Traglasten zu wählen, die für den die nächstgrößere Ausladung oder die nächste bzw. anschließende Auslegerlänge genannt sind.
4. In abgestütztem Zustand müssen ALLE Stützen komplette ausgefahren sein. Die Reifen dürfen den Boden nicht berühren. Erst danach dürfen Lasten oder der Ausleger angehoben werden.
5. Bevor frei auf Rädern gearbeitet wird, müssen, die Reifen mit dem vorschriftsmäßigen Druck aufgefüllt werden.

### Capacités de levage selon DIN/ISO • 85%

**ATTENTION: CE TABLEAU N'EST QU'UN GUIDE. Les notes ci-dessous sont données à titre d'exemple et ne devront pas être utilisées pour faire fonctionner la grue. Toute la documentation concernant chaque type de grue: tableau des charges, instructions de fonctionnement et toutes autres plaques d'instructions devront être lues et comprises avant de manoeuvrer la grue.**

DIN/ISO: Les limites du basculement sont conformes à la norme DIN 15018 section 2 et ISO 4305. Elles tiennent également compte des paramètres établis pour le projet de norme Européenne prEN 13000: 2003 et de ce fait satisfont les exigences de la Directive Européenne Machines.

85%: Les capacités de levage sont conformes à la norme SAE J1063 et ne dépassent pas 85% de la charge de basculement (SAE J1289 pour les poutres de calage déployées à 50% et 0%) tel que cela est prescrit par la norme SAE J765.

1. Les charges mentionnées dans les tableaux ne comprennent pas le poids des moufles, des élingues et autres accessoires de levage qui doit être additionné à celui de la charge levée. Lorsque le mouflage est supérieur au minimum requis le poids de l'excédent de câble doit être additionné à celui de la charge.
2. Les capacités sont données sur sol ferme et de niveau. Il peut être nécessaire d'utiliser des bastingais ou des accessoires similaires afin de répartir la charge transmise au sol par les roues ou les patins de calage.
3. Lorsque la longueur de flèche ou la portée ne correspond pas aux valeurs mentionnées dans les tableaux, il convient de se référer à la valeur inférieure mentionnée pour la portée ou la longueur de flèche immédiatement supérieure.
4. Pour utilisation machine calée, les poutres de calage doivent être totalement télescopées et les roues décollées du sol avant de relever la flèche ou de lever des charges.
5. Les pneumatiques devront être gonflés aux pressions préconisées avant tout levage en libre.

### Capacidades de elevación de acuerdo con DIN/ISO • 85%

**AVISO: ESTA TABLA ES SOLO UNA ORIENTACION. Las notas que aparecen al final de la misma solo sirven de ilustración y no deben ser tomadas como instrucciones para operar la grúa. La tabla de cargas, las instrucciones de operación y otras placas ilustrativas de cada grúa deben ser leídas y correctamente interpretadas antes de operar la grúa.**

DIN/ISO: Los análisis de resistencia están basados en las normas DIN 15018. Apartados 3. Las condiciones de vuelco están reguladas por las normas DIN 15019 apartado 2 y ISO 4305. Tienen también cuenta de las exigencias establecidas por prEN 13000: 2003 y así cumplen con los requerimientos de las Directivas de Maquinaria UE.

85%: Capacidades de acuerdo con las Normas SAE J1063 y no exceden del 85% del momento de vuelco (Normas SAE J1289 para las cargas sobre estabilizadores extendidos al 50% o sin extender 0%) como fijan las normas SAE J765.

1. Las cargas indicadas no incluyen el peso de los ganchos, eslingas, equipos auxiliares y aparatos de elevación. Sus pesos DEBEN ser añadidos al de la carga a elevar. Cuando se utilice un número de ramales de cable superior al necesario, el peso adicional del cable debe ser considerado como parte de la carga.
2. Todas las capacidades corresponden a la grúa situada sobre terreno firme nivelado y uniforme. La naturaleza del terreno puede hacer necesario colocar, bajo los apoyos de los estabilizadores o bajo los neumáticos, elementos estructurales que repartan la carga sobre una mayor superficie de apoyo.
3. Cuando se trabaje con longitudes de pluma o rádios, intermedios entre los valores reflejados en las tablas, se considerará la carga inmediata inferior indicada en el radio o longitud de pluma inmediato superior.
4. Para trabajos sobre estabilizadores, TODOS los estabilizadores estarán totalmente extendidos y los neumáticos sin tocar el suelo antes de elevar pluma o izar cargas.
5. Los neumáticos deberán estar inflados a la presión recomendada antes de elevar cargas sobre neumáticos.

### Capacità di sollevamento in accordo con DIN/ISO • 85%

**ATTENZIONE: QUESTA TABELLA E' SOLO UNA GUIDA. Le note qui sotto riportate sono date a titolo d'esempio e non devono essere utilizzate per far funzionare la grua.**

**La tabella di carico, le istruzioni d'uso ed ogni altro foglio illustrativo devono essere letti e compresi prima di manovrare la grua.**

DIN/ISO: Il calcolo di resistenza è basato sulle norme DIN 15018, parte 3. Le condizioni di ribaltamento sono regolate dalle norme DIN 15019 parte 2 e ISO 4305. Esse tengono conto anche dei parametri stabiliti da prEN 13000: 2003 e quindi soddisfanno le richieste della Direttiva Macchine Europea.

85%: Le capacità di sollevamento sono conformi alla norma SAE J1063 e non superano l'85% del carico di ribaltamento (SAE J1289 per gli stabilizzatori estesi al 50% e 0%) come prescritto dalla norma SAE J765.

1. I carichi indicati nelle tavole non comprendono il peso dei ganci, dei tiranti, e di nessun altro accessorio di sollevamento che deve essere aggiunto a quello del carico sollevato. Quando il numero di funi è superiore al minimo richiesto il peso addizionale della fune deve essere aggiunto a quello del carico.
2. Tutte le capacità si intendono per la gru situata su un terreno compatto livellato e uniforme. Potrebbe rendersi necessario utilizzare dei supporti strutturali, sotto gli appoggi degli stabilizzatori o sotto i pneumatici, per ripartire il carico su una superficie di appoggio maggiore.
3. Quando la lunghezza del braccio o la portata non corrispondono ai valori riportati nelle tabelle, conviene considerare il valore inferiore riportato per il raggio di lavoro o la lunghezza del braccio immediatamente superiore.
4. Per lavoro su stabilizzatori, TUTTI gli stabilizzatori devono essere completamente estesi e i pneumatici staccati da terra prima di rialzare il braccio o di sollevare carichi.
5. I pneumatici devono essere gonfiati alla pressione raccomandata prima di sollevare carichi sopra i pneumatici.

### Capacidade de elevação de acordo com as normas DIN/ISO • 85%

**Atenção: ESTE QUADRO SERVE APENAS DE GUIA. As notas abaixo são dadas a mero título exemplificativo e não deverão ser utilizadas para operar a grua. Toda a documentação e instruções relativas a cada tipo de grua, nas quais se incluem o diagrama de carga da grua, as respectivas instruções de operação e outras placas com instruções, têm de ser lidas e compreendidas antes de a grua ser operada.**

DIN/ISO: A resistência mecânica está em conformidade com o disposto na Parte 3 da norma DIN 15018. Os limites de basculamento são os impostos pela Parte 2 da norma DIN 15019 e pela norma ISO 4305. Além disso, também satisfazem os requisitos da norma europeia prEN 13000: 2003, estando assim em conformidade com as disposições da diretiva comunitária sobre máquinas.

85%: As capacidades estão em conformidade com as disposições da norma SAE J1063 e não ultrapassam 85% da carga de basculamento (norma SAE J1289 para estabilizadores estendidos 50% e 0%), conforme estipulado na norma SAE J765.

1. As capacidades indicadas não incluem o peso de cadernais, eslingas, equipamento auxiliar de elevação e dispositivos de manuseamento de cargas. Os seus pesos TÊM de ser adicionados ao peso da carga a ser elevada. Sempre que for utilizada uma quantidade de talhas superior à mínima exigida, o peso adicional dos cabos deverá ser considerado parte da carga, devendo ser adicionado ao seu peso.
2. Todas as capacidades são indicadas para uma grua sobre uma superfície firme e nivelada. Pode ser necessário colocar suportes estruturais por baixo dos pneus ou das sapatas dos estabilizadores, para espalhar a carga por uma superfície de suporte maior.
3. Sempre que o comprimento da lança, o seu raio, ou ambos estiverem compreendidos entre os valores indicados, deve ser utilizada a carga mais baixa indicada para o raio ou para o comprimento de lança imediatamente superior.
4. Operação com estabilizadores: Antes de a lança ser erguida ou de serem elevadas cargas, TODOS os estabilizadores têm de estar totalmente estendidos, com os pneus erguidos de modo a não estarem em contacto com o solo.
5. Antes de serem elevadas cargas sobre os pneus, eles devem ser enchidos às pressões recomendadas.

### Грузоподъемность соответствует стандарту DIN/ISO • 85%

**Внимание: ДАННАЯ СХЕМА ПРИВЕДЕНА ИСКЛЮЧИТЕЛЬНО В ОЗНАКОМИТЕЛЬНЫХ ЦЕЛЯХ. Нижеприведенные данные являются лишь пояснительными, на них не следует полагаться при работе с краном. Перед работой на кране следует прочесть и понять таблицы грузоподъемности, инструкцию по эксплуатации, а также инструктирующие таблички.**

DIN/ISO: Механическая прочность удовлетворяет стандарту DIN 15018, часть 3. Условия устойчивости определяются стандартами DIN 15019, часть 2 и ISO 4305. Также учитываются требования стандарта prEN 13000: 2003, а, следовательно, требования, приведенные в Европейских указаниях по охране труда в машиностроении.

85%: Нагрузка соответствует стандарту SAE J1063 и не превышает 85% от удерживающего момента (SAE J1289 для выносных опор, выдвигаемых на 50% и на 0%) в соответствии с SAE J765.

1. Указанная нагрузка не учитывает вес крюковых блоков, канатов, вспомогательного подъемного оборудования и погрузочно/разгрузочных устройств. Их вес СЛЕДУЕТ прибавлять к массе груза. При превышении минимально необходимой запасовки канатаследует учитывать его дополнительный вес.
2. Все нагрузки указаны для крана, находящегося на прочной плоской поверхности. С целью распределения нагрузки, под выносные опоры или под колеса можно подложить поддерживающие конструкции для увеличения площади опоры.
3. Если длина стрелы, вылет (или и то и другое) находятся между указанными значениями в таблице, следует брать наименьшую нагрузку, указанную за следующим значением радиуса или длины стрелы.
4. Перед подъемом стрелы или грузов (при использовании выносных опор) следует выдвинуть ВСЕ выносные опоры на полную длину, чтобы колеса оказались над землей.
5. При подъеме с колес, шины должны быть накачаны до рекомендуемого давления.

## Superstructure



### Boom

9,8m – 31,0m. Four-section, synchronized full power boom.  
Maximum tip height: 33,6m.



### \*Telescopic Swingaway extension

7,9m – 13,7m offsettable telescopic swingaway extension. Offsets at 0°, 15° and 30°.  
Stows alongside base boom section.  
Maximum tip height: 47 m.



### Boom elevation

One double acting hydraulic cylinder with integral holding valve provides elevation from -3° to +78°.



### Load moment and anti-two block system

Standard “Graphic Display” load moment and anti-two block system with audio-visual warning and control lever lockout. These systems provide electronic display of boom angle, length, radius, tip height, relative load moment, maximum permissible load, load indication and warning of impending two-block condition. The standard Work Area Definition System allows the operator to pre-select and define safe working areas. If the crane approaches the pre-set limits, audio-visual warnings aid the operator in avoiding job-site obstructions.



### Cab

Full-vision, all-steel fabricated with acoustical lining and tinted safety glass throughout. Deluxe seat incorporates armrest-mounted electric dual-axis controllers. Dash panel incorporates gauges for all engine functions. Other standard features include: hot water heater, cab circulating air fan, air conditioning, sliding side and rear windows, sliding skylight with electric wiper and sunscreen, electric windshield wash/wipe, fire extinguisher and seat belt.



### Slewing

Single speed, planetary swing drive with foot applied multi-disc wet brake. Spring applied, hydraulically released swing brake. Single position mechanical house lock, operated from cab. Maximum speed: 2,0 RPM.



### Counterweight

4305 kg pinned to superstructure.



### Hydraulic system

Two main pumps ([1] piston and [1] gear) with a combined capacity of 316,5 LPM. Maximum operating pressure: 275,7 bar.  
Three section pressure compensated valve bank. Return line type filter with full flow by-pass protection and service indicator. Replaceable cartridge with micron filtration rating of 5/12/16. 396 L hyd. reservoir. System pressure test ports.



### Hoist

Planetary reduction with automatic spring applied multi-disc wet brake. Electronic hoist drum rotation indicators, and hoist drum cable followers.

Maximum Single Line Pull:

• 1st layer: 5 280 kg. • 3rd layer: 4 323 kg. • 5th layer: 3 656 kg.

Maximum Permissible Line Pull: 5 280 kg. with 34x37 class rope.

Maximum Single Line Speed: 136 m/min.

Rope Construction: 34w x K7, rotation Resistant.

Rope Diameter: 16mm.

Rope Length: Main Hoist: 137 m - Auxiliary Hoist: 137 m.

Maximum Rope Stowage: 181 m.



### CraneSTAR

Crane asset management system.

## Carrier



### Carrier frame

Box section frame fabricated from high-strength, lowalloy steel.  
Front/rear towing and tie down lugs.



### Outriggers

Four hydraulic telescoping single-stage double box beam outriggers with inverted jacks and integral holding valves.

Three position setting, 0%, 50% and fully extended.

All steel fabricated, quick release type outrigger floats, 362 mm square.

Maximum outrigger pad load: 26 300kg.

Controls and crane level indicator located in cab.



### Engine

Cummins QSB 6.7 L diesel, six cylinders, 119 kW at 2500 rpm.

Maximum torque: 732 Nm at 1500 rpm.

Fuel tank capacity: 219 l.



### Transmission

Range-shift 6 speed (3 speeds x 2 range, both forward & reverse).

Front axle disconnect for 4 x 2 travel.



### Drive/Steer

4 x 4.

Fully independent power steering:

Front: Full hydraulic steering wheel controlled.

Rear: Full hydraulic switch controlled.

Provides infinite variations of 4 main steering modes: front only, rear only, crab and coordinated. Rear steer indicator. Turning radius: 7,62 m.



### Axles

Front: Drive/steer with differential and planetary reduction hubs rigid mounted to frame.

Rear: Drive/steer with differential and planetary reduction hubs pivot mounted to frame.



### Tyres

Std. 20,5 x 25 - 24 bias ply.

Option: 16,0 x 25-28 bias ply.



### Lights

Full lighting including turn indicators, head, tail, brake and hazard warning lights.



### Maximum Speed

40 km/h at 2500 r.p.m.



### Gradeability (theoretical)

119% (Based on 28365 kg GVW) 20.5 x 25 tires, 31 m main boom, 13,7 m telescopic swingaway, 4305 kg counterweight, 35 t hookblock and 6,8 t headache ball.



### Brakes

Full hydraulic split circuit operating on all wheels. Spring-applied, hydraulically released parking brake mounted on front axle.



### Electrical system

Two 12 V - maintenance free batteries. 12 V starting and lighting.

Battery disconnect. CanBus Diagnostic system.

### \* Optional equipment

• Auxiliary Hoist Package: includes model HP15C-17G auxiliary hoist with electronic hoist drum rotation indicator, hoist drum cable follower, 137 m of 16 mm 35 x 7 class wire rope and auxiliary sheave boom nose • Auxiliary Light and Convenience Package: includes cab mounted amber flashing light, hoist mounted work lights, and dual base boom mounted floodlights, LMI light bar (in cab), rubber mat for stowage trough • CE Mark Conformance • 360° NYC style mechanical swing lock • Rear Pintle hook • Cab-controlled cross axle differential locks (front and rear)

\*Further optional equipment upon request.

# Technische Daten

## Kranoberwagen



### Ausleger

Von 9,8 m bis 31,0 m ausfahrbarer, vierteiliger, voll teleskopierbarer Ausleger mit Synchronverstellung. Maximale Rollenhöhe 33,6 m.



### \*Teleskopklappspitze

7,9 m – 13,7 m abwinkelbare Teleskopklappspitzenausleger, Abwinkelung 0°, 15° und 30°. Neben dem Ausleger-Anlenkstück verstaubar.

Maximale Spitzenhöhe: 47 m.



### Wipwerk

Ein doppelt wirkender Hydraulikzylinder mit integriertem Sicherheits-Rückschlagventil. Auslegerstellwinkel -3° bis +78°.



### Lastmoment- und Hubendechalter-System

System für Lastmomentbegrenzung über Standard-„Grafikdisplay“ und Anti-Two Block System mit akustisch-optischer Warnung und Steuerhebelsperre. Diese Systeme bieten elektronische Anzeige von Auslegerwinkel, Auslegerlänge, Radius, Arbeitshöhe, relativem Lastmoment, maximal zulässiger Last, Hakenlast und Two-Block-Wärmeinrichtung. Das zur Standardausrüstung gehörende System zur Arbeitsbereichsbegrenzung ermöglicht es dem Bediener, sichere Arbeitsbereiche vorzugeben und zu definieren. Nähert sich der Kran der Begrenzung des sicheren Arbeitsbereichs, wird der Bediener akustisch und optisch gewarnt, wodurch Kollisionen am Einsatzort vermieden werden.



### Kabine

Rundumsichtkabine, in Stahlblech ausgeführt, mit Schalldämmung und getöntem Sicherheitsglas. Komfortsitz mit in die Armlehnen integrierten, einachsigen verstellbaren Steuerhebeln. Armaturenblech mit Anzeigen für alle Motorfunktionen. Weitere Standardausrüstung: Heißwasserheizung, Umluftgebläse, Schiebefenster seitlich und hinten, Dachschiebefenster mit elektrischem Scheibenwischer und Sonnenschutz, elektrischer Frontscheibenwischer/Waschanlage, Feuerlöscher und Sicherheitsgurt. Klimaanlage.



### Schwenkwerk

Einstufiges Planetenschwenkwerk mit fußbetätigter Mehrscheiben-Ölbadbremse. Hydraulisch lösbare Federspeicher-Feststellbremse. Von der Kabine aus in einer Stellung festsetzbare Bolzenverriegelung. Max. Drehgeschwindigkeit: 2,0 U/Min.



### Gegengewicht

4305 kg, mit dem Oberwagen verbolzt.



### Hydrauliksystem

Zwei Hauptpumpen ([1] Kolben- und [1] Zahnradpumpe) mit einer Gesamtförderleistung von 316,5 l/Min. Max. Betriebsdruck: 275,7 bar. Druckkompensierter Steuerventilblock in drei Abschnitten. Filter mit Vollstro Bypassschutz und Wartungsanzeige im Rücklauf. Wechselpatrone mit einer Filtrationsleistung von 5/12/16 Mikron. Fassungsvermögen des Hydrauliköltanks: 396 Liter. Systemdruck-Prüfanschlüsse.



### Hubwerk

Planetengertriebe mit automatischer Federspeicher-Mehrscheibenbremse im Ölbad. Elektronische Umdrehungsanzeigen für Hubwerkstrommel-Aufwickler. Maximaler Seilzug mit einfachem Strang:

• Erste Lage: 5 280 kg      • Dritte Lage: 4 323 kg      • Fünfte Lage: 3 656 kg

Maximal zulässiger Seilzug: 5 280 kg mit Seil Kategorie 34 x 37

Maximale Seilgeschwindigkeit mit einfachem Strang: 136 m/Min.

Seilaufbau: 34w x K7, besonders flexibel.

Seildurchmesser: 16 mm

Seillänge: Haupthubwerk: 137 m. Hilfshubwerk: 137 m.

Maximale Seilvorhaltung: 181 m



### CraneSTAR

Krananlagegüterverwaltungssystem

## Kranunterwagen



### Rahmen

Kastenprofilrahmen aus hochfestem Feinkornstahl. Abschlepp- und Verzurrösen vorne/hinten.



### Abstützung

Vier hydraulisch teleskopierbare, einteilige Kastenprofil-Abstützträger mit innen geführten Stützylindern und integrierten Halteventilen. Drei Stellungen: 0%, 50% und voll ausgefahren. Abstützteller mit Schnellentriegelung aus Stahl, Kantenlängen 362 mm. Maximale Last auf den Abstütztlern: 26 300 kg. Bedienelemente und Nivellieranzeige in der Kabine.



### Motor

Cummins QSB 6,7 Liter Sechszylinder-Dieselmotor, 119 kW bei 2 500 U/Min. Max. Drehmoment: 732 Nm bei 1 500 U/Min. Kraftstoffbehälter: 219 l.



### Getriebe

6-Gang-Gruppenschaltung (3 Gänge x 2 Bereiche, vorwärts und rückwärts). Abkoppelung der Vorderachse für Fahrtrieb 4 x 2.



### Antrieb/Lenkung

4 x 4.

Separate Servolenkung:

Vorne: Vollhydraulisch, über Lenkrad betätigt.

Hinten: Vollhydraulisch, über Schalter betätigt.

Stellt vier stufenlos veränderliche Lenkarten bereit: Nur vorne, nur hinten, Hundegang und koordiniert. Lenkungsanzeige hinten. Wendekreis: 7,62 m.



### Achslinien

Vorne: Antrieb/Lenkung über Differenzial und Planetenuntersetzungsgetriebe, pendelnd mit dem Rahmen verbunden.

Hinten: Antrieb/Lenkung über Differenzial und Planetenuntersetzungsgetriebe, drehbar mit dem Rahmen verbunden.



### Bereifung

Standard 20,5 x 25 – 24-lagig.

Optionale: 16 x 25 - 28-lagig.



### Beleuchtung

Volle Beleuchtungsanlage mit Blinkleuchten, Scheinwerfern, Schluss- und Bremsleuchten und Warnblinkanlage.



### Höchstgeschwindigkeit

40 km/h bei 2 500 U/Min.



### Steigvermögen (theoretisch)

119% (bei Motorabstellung) Basierend auf 28 365 kg Bruttogewicht, Reifengröße 20,5 x 25, 31,0 m Hauptausleger, 13,7 m Teleskopklappspitze, 4 305 kg Gegengewicht, 35 t Hakenflasche und 6,8 t Kugelhaken.



### Bremsen

Vollhydraulische Bremsen mit geteilten Bremskreisen, auf alle Räder wirkend. Hydraulisch lösbare Federspeicher-Feststellbremse, auf die Vorderachse wirkend.



### Elektrische Anlage

Zwei wartungsfreie 12-Volt-Batterien. 12-Volt-Starter und Beleuchtungsanlage. Batterie-Trennschalter. Diagnose über CAN-Datenbus.

### \* Zusatzausrüstung

• Zusätzliche Windenausrüstung: inklusive Hilfswinden-Modell HP15C-17G mit elektronischer Seilrommelumdrehungsanzeige, Windenseilführung, 137 m langem Drahtseil (16 mm) Klasse 35 x 7 und Zusatz-Auslegerkopf mit Seilrolle  
• CE-zertifiziert • Mechanische Schwenkwerksverriegelung, 360 Grad, Typ NYC  
• Abschleppöse hinten • Differenzialsperren (vorne und hinten), von der Kabine aus zuschaltbar

\*Weitere Zusatzausrüstungen auf Anfrage.



## Superstructure



### Flèche

9,8 m – 31 m. Flèche télescopique hydraulique à quatre éléments synchronisés. Hauteur maximale de tête de flèche : 33,6 m.



### \*Extension treillis à double repliage

Extension treillis télescopique à repliage latéral de 7,9 à 13,7 m avec possibilité de déport à 0°, 15° ou 30°. Hauteur max. d'extension treillis : 47,0 m.



### Relevage

Un vérin hydraulique double effet avec clapet anti-retour intégré. Angles de relevage -3° à +78°.



### Contrôleur d'état de charge et dispositif de fin de course haute crochet indépendant

En standard, contrôleur d'état de charge à affichage graphique et dispositif de course haute avec alarmes sonores et visuelles et dispositif de coupure des mouvements. Ces dispositifs donnent un affichage graphique de l'angle et de la longueur de flèche, de la portée, de la hauteur de tête de flèche, du moment relatif, de la charge maximum autorisée, de la charge levée et de sécurité de fin de course haute crochet. Le dispositif standard de limitation du domaine d'évolution (Work Area Definition System) permet à l'utilisateur de pré-définir et limiter le domaine de travail autorisé.



### Cabine

Cabine panoramique tout acier avec isolation sonore et vitrages de sécurité teintés. Siège ergonomique équipé de manipulateurs multidirectionnels électriques doubles-axes intégrés aux accoudoirs. Tableau de bord équipé de tous les instruments nécessaires à la surveillance du moteur. Autres équipements montés en standard : colonne de direction réglable en inclinaison, chauffage de cabine à eau chaude, ventilateur, vitrages coulissants latéraux et arrière, vitre de toit coulissante équipée d'un essuie-glace et d'un rideau pare-soleil, essuie-glace et lave-glace de pare-brise, extincteur et ceinture de sécurité, air conditionné.



### Orientation

Dispositif d'orientation avec vitesse progressive sur une seule gamme, réduction à planétaires et frein multi-disques immergés à commande au pied, serrage par ressorts et desserrage hydraulique. Verrouillage mécanique d'orientation sur une position commandé depuis la cabine. Vitesse maximale : 2 t/min.



### Contrepoids

4305 kg broché à la superstructure.



### Système hydraulique

Deux pompes principales, une à pistons et une à engrenages, donnant un débit combiné de 316,5 litres/min. Pression maximum de service : 275 bars. Distributeur hydraulique trois éléments avec compensateurs de pression. Filtre hydraulique sur circuit de retour avec protection par dérivation plein débit et indicateur de colmatage. Cartouche amovible avec classe de filtration micrométrique 5/12/16. Réservoir hydraulique de 396 litres. Prises de pressions rapides.



### Treuil

Entraînement par réducteur à planétaires et frein multi-disques immergés. Indicateurs électroniques de rotation du treuil et dispositif presse-câble.

Efforts max. sur brin simple :

• 1ère couche : 5 280 kg • 3e couche : 4 323 kg • 5e couche : 3 656 kg

Effort max. autorisé sur brin simple : 5 280 kg avec câble de classe 34x37

Vitesse max. de déroulement : 136 m/min.

Câbles antigiratoires type 34w x K7.

Diamètre : 16 mm.

Longueur de câble : Treuil principal et auxiliaire 137 m

Capacité maximum de câble : 181 m



### CraneSTAR

Système de gestion de parc de grues.

## Châssis



### Châssis

Châssis caissonné mécano-soudé en acier à haute limite élastique. Chapes de remorquage et d'arrimage à l'avant et à l'arrière.



### Dispositif de calage

Quatre poutres de calage hydrauliques télescopiques avec vérins inversés et clapets anti-retour intégrés. Calage autorisé en trois positions : 0 – 50% et 100%.

Patins d'appui carrés (362 mm de côté) en acier avec dispositifs de fixation rapide.

Charge maximum sur appui : 26 300 kg

Commandes de calage et indicateur de niveau dans la cabine.



### Moteur

Moteur Diesel 6 cylindres Cummins QSB 6,7L, 119 kW à 2 500 tours/min. Couple maximum : 732 Nm à 1 500 tours/min.

Capacité du réservoir : 219 l.



### Boîte de vitesses

Boîte de vitesses « range shift » à 6 rapports (3 rapports en 2 gammes en marche avant et en marche arrière). Débrayage de pont avant pour déplacement en 4 x 2.



### Direction/Transmission

4 x 4. Direction hydraulique indépendante :

Avant : Direction hydraulique indépendante actionnée par volant.

Arrière : Direction hydraulique indépendante commandée par interrupteur au tableau de bord.

Combinaisons infinies des quatre modes de direction : avant uniquement, arrière uniquement, marche en crabe et mode coordonné. Indicateur de direction arrière.

Rayon de braquage : 7,62 m.



### Ponts

Avant : Pont moto-directeur avec différentiel et réductions à planétaires dans les moyeux fixé de manière rigide au châssis.

Arrière : Pont moto-directeur avec différentiel et réductions à planétaires dans les moyeux articulé au châssis



### Pneumatiques

Pneumatiques standard 20,5 x 25 – 24 plis.

Option : 16 x 25 - 28 plis.



### Eclairage

Eclairage complet incluant les clignotants, ainsi que les feux avant, arrière, de freinage et de détresse.



### Vitesse maximum

40 km/h à 2 500 tr/mn.



### Aptitude théorique en pente

119 % basé sur un véhicule d'un poids total de 28 365 kg, équipé de pneus 20,5 x 25, d'une flèche principale de 31,0 m, d'une extension treillis de 13,7 m, d'un contrepoids de 4 305 kg, d'un bloc de crochet de 35 t et d'une boule de démolition de 6,8 t.



### Freins

Freinage sur toutes les roues avec circuit scindé. Frein de stationnement à serrage par ressorts et desserrage hydraulique sur l'essieu avant.



### Installation électrique

Deux batteries sans entretien de 12 Volts pour l'éclairage et le démarrage. Coupe circuit. Système de diagnostic Can Bus.

### \* Equipements optionnels

• Ensemble de treuil auxiliaire : inclut un treuil auxiliaire de modèle HP15C-17G avec indicateur électronique de rotation du tambour du treuil, un dispositif presse-câble sur le tambour du treuil, 137 m de câble métallique de 16 mm de classe 35x7 et une tête de flèche auxiliaire • Conformité CE • Verrouillage mécanique d'orientation 360° (type Ville de New York) • Crochet d'attelage arrière. • Différentiels interroues commandés depuis la cabine (avant et arrière)

# Características técnicas

## Superestructura



### Pluma

9,8 m – 31,0 m. Pluma de cuatro secciones, sincronizada y totalmente hidráulica. Altura máxima en punta al suelo: 33,6 m.



### \*Plumín telescópico abatible

Extensión telescópica abatible de 7,9 m - 13,7 m, angulable a 0°, 15° y 30°. Plegable en el lateral de la pluma. Altura máxima en punta: 47 m.



### Elevación de pluma

Un cilindro hidráulico de doble efecto con válvula de retención integrada logrando elevación entre -3° y +78°.



### Sistema indicador del momento de carga y de final de carrera del gancho

Momento de carga estándar “con indicador gráfico” y sistema antibloqueo doble con señal de aviso sonora y visual y bloqueo de la palanca de control. Estos sistemas proporcionan la visualización en una pantalla electrónica del ángulo, longitud, radio, altura de la punta al suelo, momento de carga relativo, carga máxima admisible, indicación de carga y aviso del estado del bloqueo doble inminente de la pluma. El sistema de definición del área de trabajo estándar permite al operario preseleccionar y definir zonas de trabajo seguras. Si la grúa se acerca a los límites predefinidos, una señal de aviso sonora y visual ayuda al operario a evitar obstrucciones en el lugar de la obra.



### Cabina

Cabina de visión panorámica, toda ella fabricada en acero con revestimiento acústico y cristal de seguridad tintado por completo. Asiento de lujo que incorpora los controles eléctricos de operación montados en reposabrazos. El panel de instrumentos incorpora indicadores para todas las funciones del motor. Forman parte del equipo de serie: volante regulable en altura, calefacción de agua, ventilador para la cabina, ventanillas laterales y traseras deslizantes, ventana superior abatible con limpia-parabrisas eléctrico y parasol, extintor y cinturón de seguridad. Aire acondicionado.



### Rotación

De una velocidad, giro deslizante mediante planetarios con freno de discos múltiples accionado por pedal. Freno de giro accionado mediante resorte con desconexión hidráulica. Bloqueo interno mecánico de una única posición accionado desde la cabina. Velocidad máxima: 2 rpm.



### Contrapeso

4305 kg. Fijado a la superestructura mediante pasadores.



### Sistema hidráulico

Dos bombas principales (una de pistón y una de engranaje) con una capacidad combinada de 316,5 lpm. Presión de funcionamiento máxima: 275,7 bar. Banco de válvula de presión compensada de tres secciones. Filtro en la línea de retorno con protección by-pass de flujo e indicador de mantenimiento. Cartucho reemplazable con una tasa de microfiltrado de 5/12/16. Depósito de aceite hidráulico de 396 l. Puertos de prueba de presión del sistema.



### Mecanismo de elevación principal y auxiliar

Reducción planetaria con freno automático de discos múltiples aplicado mediante resorte. Tambor acanalado con indicadores electrónicos de rotación del tambor. Tensión máxima de un solo ramal de cable:

• Primera capa: 5 280 kg • Tercera capa: 4 323 kg • Quinta capa: 3 656 kg  
Tracción máxima admisible del cable: 5.280 kg con cable de clase 34x37.

Velocidad máxima de un solo cable: 136 m/min

Estructura del cable: 34w x K7, antirrotación.

Diámetro del cable: 16 mm.

Longitud del cable: Cabrestante principal y auxiliar: 137 m

Capacidad máxima de cable en el tambor: 181 m.



### CraneSTAR

Sistema de gestión de flotas de grúas.

## Chasis



### Bastidor

Estructura tipo cajón fabricada en acero de alta resistencia y baja aleación. Orejetas de amarre delanteras y traseras.



### Estabilizadores

Cuatro estabilizadores hidráulicos telescópicos de doble viga con gatos invertidos y válvulas de retención integradas. Tres ajustes de posición: 0%, 50% y totalmente extendidos. Base de los estabilizadores de montaje rápido, fabricadas completamente en acero de 362 mm cuadrados.

Carga máxima sobre cada placa de apoyo: 26 300 kg.

Controles e indicador del nivel de la grúa situados en la cabina.



### Motor

Cummins QSB 6,7L diesel seis cilindros, 119 kW a 2 500 rpm.

Par motor máximo : 732 Nm a 1 500 rpm.

Capacidad del depósito de combustible : 219 l.



### Transmisión

6 marchas con cambio de rango (3 marchas x 2 rangos de velocidades, ambas marcha adelante y atrás).



### Tracción/Dirección

4 x 4.

Dirección totalmente asistida independiente entre ejes:

Delantera: Totalmente hidráulica, controlada por volante.

Trasera: Totalmente hidráulica, controlada por interruptor.

Infinitamente variable en los 4 modos de dirección principales: sólo delantera, sólo trasera, control de giro (tipo cangrejo) y coordinada.

Indicador de dirección trasera. Radio de giro: 7,62 m.



### Ejes

Delantero : Tracción/dirección con reducción planetaria y diferencial, montaje rígido en la estructura.

Trasero : Tracción/dirección con reducción planetaria y diferencial, montaje pivotante en la estructura.



### Neumáticos

Estándar 20,5 x 25 – 24 lonas.

Option : 16 x 25 - 28 lonas.



### Luces

Iluminación completa que incluye intermitentes, indicadores superiores, traseros, de freno y de peligro.



### Velocidad máxima

40 km/h a 2500 rpm.



### Inclinación (teórica)

119 % Basado en 28 365 kg de peso, neumáticos de 20,5 x 25, cabrestante principal de 31,0 m, extensión abatible 13,7 m, contrapeso de 4 305 kg, bloque de gancho de 35 t y bola de servicio de 6,8 t.



### Frenos

Circuito de frenos totalmente hidráulico operando sobre todas las ruedas. Freno de estacionamiento montado sobre el eje delantero que se acciona mediante resorte y se libera hidráulicamente.



### Sistema eléctrico

Dos baterías de 12V sin mantenimiento. Arranque e iluminación de 12V. Desconexión de la batería. Sistema de diagnóstico CanBus.

### \*Equipamiento Opcional

• Paquete de cabrestante auxiliar: incluye modelo HP15C-17G de cabrestante auxiliar con indicador de rotación de tambor de cabrestante electrónico, casquillo de cable de tambor de cabrestante, 137 m de cuerda de hilo 16 mm 35 x 7 y punta de pluma de polipasto auxiliar • Conformidad con el marcado CE • Bloqueo de giro en los 360° • Gancho trasero con pasador de cadena • Bloqueo cruzado del diferencial controlado desde la cabina (delantero y trasero)

\* Indica equipo opcional. Otros equipos opcionales bajo demanda.

## Sovrastruttura



### Braccio

Da 9,8 a 31 m. 4 sezioni con sfilamento full power sincronizzato. Altezza massima in punta: 33,6 m.



### \*Jib telescopico ripiegabile

Jib telescopico inclinabile da 7,9 m - 13,7 m. Inclinabile a 0°, 15° e 30°. Alloggiabile lungo la sezione del braccio di base.

Altezza massima in punta: 47 m.



### Sollevamento braccio

Un cilindro idraulico a doppia azione con valvola di blocco integrale fornisce il sollevamento braccio con angolo da -3° a +78°.



### Limitatore di carico e finecorsa

Momento di carico standard con display grafico, sistema anti-doppio bloccaggio con allarme e con bloccaggio dei movimenti. Visualizzazione grafica dell'angolo del braccio, lunghezza, raggio, altezza in punta, indicazione del carico e del carico ammissibile massimo.

Il sistema standard di definizione dell'area di lavoro permette all'operatore di preselezionare e definire le aree di lavoro sicure. Se l'autogrù si avvicina ai limiti preimpostati, degli allarmi acustici e visivi aiutano l'operatore ad evitare gli ostacoli sul posto di lavoro.



### Cabina

Ottimà visibilità, costruita completamente in acciaio, insonorizzata. Il sedile ergonomico è dotato di comandi elettrici a doppio asse integrati nei braccioli. Il cruscotto incorpora la strumentazione per tutte le funzioni del motore. Altre caratteristiche standard comprendono: volante inclinabile, riscaldamento ad acqua, ventola per la circolazione dell'aria nella cabina, finestrini scorrevoli, lava/tergicristallo elettrico, estintore e cintura di sicurezza. Aria condizionata.



### Rotazione

Rotazione continua a 360° con riduttore a planetario e freno idraulico a pedale. Freno di stazionamento a molla rilasciato idraulicamente e bloccaggio con perno meccanico in posizione frontale.



### Contrappeso

Da 4305 kg. Fisso a la sovrastruttura.



### Impianto idraulico

2 pompe principali (una a pistoni assiali e una a ingranaggi) con capacità totale di 316,5 l/min. Pressione operativa massima: 275,7 bar.

Valvola di controllo principale a tre sezioni a pressione compensata. Filtro sulla linea di ritorno non bypassabile e indicatore di manutenzione.

Cartuccia sostituibile con microfiltraggio di 5/12/16. Capacità del serbatoio idraulico: 396 l. Prese per la misura della pressione del sistema.

Due scambiatori di calore di serie per l'olio idraulico e l'olio della trasmissione.



### Specifiche dell'argano principale e ausiliario

Riduttore planetario e freno negativo multidischi ad azionamento automatico.

Indicatore elettronico di rotazione del tamburo sul joystick e guide per cavo tamburo argano.

Tiro Massimo con singola fune:

• Primo Strato: 5 280 Kg • Terzo Strato: 4 323 Kg • Quinto Strato: 3 656 Kg

Tiro Massimo permesso sulla fune: 5 280 kg, con fune di classe 34X37.

Velocità Massima con singola fune: 136 m/min.

Costituzione della Fune: 34w x K7, flessibilità elevata, anti giro.

Diametro Fune: 16mm.

Lunghezza della Fune: Sull'argano principale e ausiliario: 137 m

Massima Capacità di avvolgimento della fune sul Tamburo: 181 m

Sistema di sicurezza per impedire lo svoglimento completo del cavo.



### CraneSTAR

Systema di gestione della flotta gru.

## Carro



### Telaio

Costruzione in sezioni scatolate realizzate in acciaio ad alta resistenza. Casse stabilizzatori integrate e agganci anteriori/posteriori per traino, sollevamento e fissaggio.



### Stabilizzatori

Quattro stabilizzatori a sfilo singolo ed azionamento idraulico; cilindri verticali a stelo rovesciato con valvole di blocco integrali. Tre configurazioni di lavoro: 0%, 50% e completamente estesi. Metri quadrati di supporto (362 mm di lato) con l'acciaio, a sgancio rapido. Carico massimo su piatti stabilizzatori: 36 606 kg. Comandi e indicatore di livellamento della gru situati all'interno della cabina.



### Motore

Diesel Cummins QSB da 6,7 l, 6 cilindri, 119 kW a 2500 giri al minuto.

Coppia max: 732 Nm a 1500 giri al minuto.

Capacità serbatoio : 219 l



### Cambio

Cambio a 6 rapporti (3 marce x 2 velocità sia avanti che in retromarcia). Con trazione posteriore 4 x 2.



### Trazione/Sterzo

4 x 4.

Idroguida completamente indipendente:

Anteriore: completamente idraulico azionato tramite il volante.

Posteriore: completamente idraulico azionato con interruttore.

Fornisce 4 modalità di sterzata: solo anteriore, solo posteriore, a granchio e contrapposta. Indicatore di allineamento della ruote posteriori.

Raggio di sterzo: 7,62 m.



### Assali

Anteriore : Montato rigido sul telaio, trazione con differenziale e mozzi di riduzione planetaria.

Posteriore : Su culla oscillante, trazione con differenziale e mozzi di riduzione planetaria montati.



### Pneumatici

Standard 20,5 x 25 - 24 pai.

In opzione : 16 x 25 - 28 pai.



### Luci

Illuminazione completa compresi indicatori di sterzata, luci anteriori, posteriori, freno e luci di avvertenza di pericolo.



### Velocità massima

40 km/h a 2500 giri/min.



### Pendenza (teorica)

119% calcolato su peso lordo di 28 365 kg, pneumatici 20,5 x 25, falcone ripiegabile da 13,7 m, contrappeso da 4 305 kg, bozzello da 35 t e gancio a palla da 6,8 t.



### Freni

Doppio circuito completamente idraulico agente su tutte le ruote.

Freno di stazionamento negativo ad azionamento idraulico agente sull'asse anteriore.



### Impianto elettrico

2 batterie da 12 V. Avviamento e illuminazione a 12 V.

Interruttore di disconnessione, sistema di controllo CANbus.

### \* Equipaggiamenti opzionali

• Gruppo argano ausiliario: comprende un argano ausiliario modello HP15C-17G con indicatore di rotazione del tamburo di sollevamento, premistoppa del cavo del tamburo di sollevamento, fune metallica di m 137, di tipo mm 16 mm 35 x 7 e punta del braccio puleggia ausiliaria • Marchio CE di conformità • Bloccaggio meccanico della rotazione a 360° (tipo NYC) • Gancio posteriore per rimorchio • Bloccaggio differenziali controllati dalla cabina (anteriore e posteriore)

# Características

## Superestrutura



### Lança

9,8 m – 31,0 m. Lança de quarto secções, de telescopagem hidráulica, sincronizada. Altura máxima da ponta da lança: 33,6 m.



### \*Extensão swingaway telescópica

Extensão de lança swingaway telescópica, com angulação, telescopagem de 7,9 m a 13,7 m. Angulações: 0°, 15° e 30°. Passível de ser arrumada ao longo da secção de base da lança. Altura máxima da ponta da lança: 47,0 m.



### Elevação da lança

Um cilindro hidráulico de acção dupla com válvula anti-retorno integral assegura a elevação de -3° a +78°.



### Sistema de momento de carga e fim de curso do cadernal

“Indicador gráfico” standard do momento de carga e do sistema de fim de curso do cadernal com sistema audiovisual de sinalização e dispositivo de bloqueio automático das alavancas de comando. Estes sistemas fornecem informações, apresentadas em visor electrónico, do ângulo da lança, do comprimento, do raio, da altura do da ponta da lança, do momento de carga relativo, da carga máxima admitida, da indicação de carga e aviso sobre o fim de curso do cadernal. O Sistema de Definição da Área de Trabalho standard permite ao operador seleccionar previamente e definir áreas de trabalho. Se a grua se estiver a aproximar dos limites previamente definidos, avisos audiovisuais ajudam o operador a evitar obstruções no local da obra.



### Cabine

Cabine panorâmica, integralmente feita de aço, com isolamento sonoro e vidro de segurança colorido a toda a volta. O assento Deluxe integra controladores de eixo duplo, eléctricos, instalados no apoio para os braços. O painel de controlo está equipado com manómetros para todas as funções do motor. Entre as demais funcionalidades standard incluem-se: Volante inclinável, aquecedor da cabine de água quente, ventoinha de circulação do ar na cabine, janelas lateral e traseira deslizantes, vidro de tejadilho deslizante com limpa-vidros eléctrico e pala para o sol, lava e limpa pára-brisas eléctricos, extintor de incêndios e cinto de segurança. Ar condicionado.



### Rotação

Accionamento da rotação de planetários, de uma velocidade, com travão em banho de óleo, tipo multidisco com aplicação com o pé. Travão de imobilização de mola e de libertação hidráulica. Dispositivo de bloqueio mecânico, de uma posição, accionado a partir da cabine. Velocidade máxima: 2,0 rpm.



### Contrapeso

4305 kg fixado à superestrutura.



### Sistema hidráulico

Duas bombas principais (1 de pistão e 1 de engrenagens) com uma capacidade combinada de 316,5 l/min. Pressão de serviço máxima: 275,7 bar. Três conjuntos de válvulas de pressão compensada. Filtro no circuito de retorno com protecção por derivação de débito total e indicador de manutenção. Cartucho substituível com classe de filtragem micrométrica de 5/12/16. Depósito de 396 l. Tomadas para teste da pressão do sistema.



### Guincho

Redutor de planetários com travão em banho de óleo multidiscos de mola, automático. Indicadores electrónicos da rotação do tambor de elevação e acamador de cabo no tambor de elevação.

Esforço máximo no cabo singelo:

• Primeira camada: 5 280 kg • Terceira camada: 4 323 kg • Quinta camada: 3 656 kg

Esforço máximo admitido no cabo singelo: 5.280 kg com cabo da classe 34x37.

Velocidade máxima do cabo singelo: 136 m/min.

Tipo de Cabo: Cabo 34w x K7, resistente à rotação.

Diâmetro do Cabo: 16 mm.

Comprimento do cabo: Guincho principal e auxiliar: 137 m

Capacidade Máxima do Cabo: 181 m.



### CraneSTAR

Sistema de gestão de frotas de gruas.

## Chassis



### Chassis do transportador

Chassis de caixa em aço de alta resistência. Olhais de fixação e de reboque dianteiros e traseiros.



### Estabilizadores

Quatro vigas de estabilização hidráulicas e telescópicas, de caixa dupla, de secção simples, com macacos invertidos e válvulas anti-retorno integrais. Três posições: 0%, 50% e totalmente estendidas. Sapatas de apoio, integralmente feitas de aço, de libertação rápida, 362 mm quadradas. Carga máxima nas sapatas: 26 300 kg. Comandos de estabilização e indicador de nível instalados no interior da cabine.



### Motor

Motor a gasóleo Cummins QSB 6.7L, de seis cilindros, 119 kW a 2 500 rpm.

Binário máximo: 732 Nm a 1 500 rpm.

Depósito de 219 l.



### Transmissão

Caixa de 6 velocidades (3 velocidades x 2 gamas, tanto para a frente como para trás). Desconexão do eixo dianteiro para deslocamentos em 4 x 2.



### Tracção/direcção

4 x 4.

Direcção assistida de comando independente:

À frente: totalmente hidráulica, comandada pelo volante.

Atrás: totalmente hidráulica, comandada por interruptor.

Disponibiliza um número infinito de variações dos 4 principais modos de direcção:

só dianteira, só traseira, direcção tipo caranguejo e direcção coordenada. Indicador

de direcção traseira. Raio de viragem: 7,62 m.



### Eixos

Dianteiros: Eixo de tracção/direcção com cubos do redutor de planetários e diferencial rigidamente montados no chassis.

Traseiros: Eixo de tracção/direcção com cubos do redutor de planetários e diferencial montados no chassis de forma articulada (pivôs).



### Pneus

Pneus standard 20,5 x 25 - 24 telas,

Opção: 16 x 25 - 28 telas.



### Iluminação

Conjunto completo, incluindo luzes de sinalização de mudança de direcção, faróis dianteiros, faróis traseiros, luzes de travagem e luzes de sinalização de perigo.



### Velocidade máxima

40 km/h a 2 500 r.p.m.



### Gradabilidade (teórica)

119% baseado em PB 28365 kg, pneus 20,5 x 25, lança principal de 31,0 m, extensão articulada de 13,7 m, 4 305 kg de contrapeso, gancho de 35 t e gancho de bola de 6,8 t.



### Travões

Travões de circuito dividido, totalmente hidráulicos, que actuam sobre todas as rodas. Travão de estacionamento de mola e de libertação hidráulica, montada no eixo dianteiro.



### Sistema eléctrico

Duas baterias de 12 V que dispensam manutenção. Arranque e luzes

de 12 V. Interruptor de desconexão da bateria. Sistema de diagnóstico CanBus.

### \* Equipamento opcional

• Pacote Guincho Auxiliar: inclui guincho auxiliar modelo HP15C-17G com indicador de rotação do tambor de guincho electrónico, encaminhador de cabo do tambor do guincho, 137 m de cabo de aço de 16 mm 35 x 7 com nariz de lança de roldana auxiliar • Conformidade com a marca CE • Bloqueio mecânico da rotação a 360° tipo NYC • Gancho de reboque traseiro • Bloqueios cruzados do diferencial, comandados a partir da cabine (à frente e atrás)

## Крановая установка



### Стрела

9,8 – 31 м. 4-секционная, полноприводная, синхронизированная по частям стрела. Максимальная высота оголовка стрелы: 33,6 м.



### \*Промежуточные вставки удлинителя стрелы

Решетчатый телескопический удлинитель стрелы на 79 - 13,7 м. Возможность установки под углом в 0°, 15° или 30°. Складывается вдоль секции основной стрелы

Максимальная высота оголовка стрелы: 47 м.



### Угол наклона стрелы

Один гидравлический цилиндр двойного действия со встроенным обратным клапаном обеспечивает подъем от -3° до +78°.



### Ограничитель грузового момента и ограничитель высоты подъема крюка

Стандартный ограничитель грузового момента с графическим дисплеем и система блокировки при переподъеме с звуковой и визуальной сигнализацией и блокировкой органов управления. Эти системы выводят на электронный дисплей угол наклона стрелы, длину, радиус, высоту оголовка стрелы, относительный грузовой момент, максимально допустимую нагрузку, текущую нагрузку и предупреждение о возможности перегруза. Стандартная система ограничения рабочей зоны позволяет оператору заранее выбрать и определить безопасные рабочие зоны. При приближении крана к установленным границам срабатывает звуковая и визуальная сигнализация предупреждения оператора.



### Кабина

Полностью стальная кабина с круговым обзором, звукоизоляцией и тонированными небьющимися стеклами по всему периметру. Высококачественное сиденье оборудовано встроенными в подлокотники органами управления с одноосевым перемещением. Контрольные приборы для всех рабочих функций выведены на приборную панель. Остальные опции, включенные в стандартную поставку: обогреватель на горячей воде, вентилятор, раздвижные боковые и задние стекла, раздвижная застекленная крыша с электрическим стеклоочистителем и солнцезащитным экраном, электроомыватель и очиститель лобового стекла, огнетушитель и ремень безопасности. Воздушный кондиционер.



### Поворот

Односкоростной планетарный привод механизма вылета стрелы с опорным жидкоохлаждаемым многодисковым тормозом. Пружинный, гидравлически отпускаемый тормоз механизма поворота. Механическая блокировка корпуса в одном положении, выполняемая из кабины. Максимальная скорость: 2,0 об/мин.



### Противовес

4305 кг крепится к надстройке



### Гидравлическая система

Два главных насоса ([1] поршневой и [1] шестеренчатый) с общей мощностью мощностью 316,5 LPM. Максимальное рабочее давление: 275,7 бар. Трехсекционная группа клапанов с компенсацией давления. Фильтр возвратной магистрали с полнооточной обходной защитой и индикатором обслуживания. Сменная кассета с минимальным размером частиц, удаляемых фильтром, 5/12/16. Гидробак на 396 л. Контрольные отверстия для проверки давления системы.



### Лебедка подъема

Планетарный редуктор с автоматическим пружинным многодисковым жидкоохлаждаемым тормозом. Электронные индикаторы вращения подъемного барабана и кабельные держатели.

Максимальное натяжение каната при однократной запасовке:

• 1 слой: 5 280 кг. • 3 слой: 4 323 кг. • 5 слой: 3 656 кг.

Максимально допустимое натяжение каната:

5280 кг с канатом класса 34X37.

Максимальная скорость каната при однострунной оснастке: 136 м/мин.

Конструкция каната: 34w x K7, устойчивый к скручиванию.

Диаметр каната: 16 мм.

Длина каната: Лебедка основного подъема: 137 м - Лебедка вспомогательного подъема: 137 м.

Максимальная длина укладки каната: 181 м.



### CraneSTAR

Система управления ресурсом крана.

## Тягач



### Шасси

Коробчатая рама выполнена из высокопрочной низколегированной стали. Передние/задние буксировочные и крепежные проушины.



### Выносные опоры

Четыре гидравлические телескопические одноступенчатые двухмуфтовые балочные выносные опоры с перевернутыми цилиндрами и встроенными блокирующими клапанами. 3 позиции выдвижения: 0%, 50% и на полную длину. Стальные, быстрое освобождение типа выносные опоры, 362 мм кв. Максимальная нагрузка на подушку выносной опоры: 26 300 кг. Органы управления и указатель уровня крана расположены в кабине.



### Двигатель

Дизельный, 6-цилиндровый двигатель Cummins QSB объемом 6,7 л, 119 КВт на 2 500 об/мин. Максимальный крутящий момент: 732 Нм при 1 500 об/мин. Емкость топливного бака: 219 л.



### Трансмиссия

6-скоростная коробка переключения передач (3 скорости в 2 диапазонах, как передних, так и задних).

Отключение переднего моста для передвижения в режиме 4 x 2.



### Ведущие / Управляемые оси

4 x 4. Полностью независимое рулевое управление с усилителем:

Передние: С полным гидравлическим усилением. Управление от рулевого колеса.

Задние: С полным гидравлическим усилением. Ручное управление с помощью переключателей.

Возможны многочисленные варианты 4 основных режимов рулевого управления: только передние, только задние, крабовый ход и согласованный режим. Индикатор заднего движения.

Радиус разворота: 7,2 м.



### Оси

Передняя: Ведущая с управляемыми колесами, с дифференциальными и планетарными колесными редукторами, жестко смонтированными на раму.

Задняя: Ведущая с управляемыми колесами, с дифференциальными и планетарными колесными редукторами, шарнирно закрепленными на раму.



### Шины

Станд. 20,5 x 25 - 24 с диагональным кордом.

Дополнительное оборудование: 16,0 x 25-28 с диагональным кордом.



### Фары

Полное освещение, включая индикаторы поворота, передние, задние, тормозные фонари и лампы аварийной сигнализации.



### Максимальная скорость

40 км/ч при 2500 об/мин.



### Преодолеваемый уклон (теор.)

119 % Базированный на общей массе в 28 365 кг, с шинами 20,5 x 25, 31,0

метровой главной стрелой, 13,7-метровым ручным двухсекционным поворотным удлинением, противовесом в 4 305 кг, 35-тонным крюкоблоком и 6,8-тонной шаровой бабой.



### Тормоза

Полностью гидравлические, раздельные на все колеса. Пружинный, гидравлически отпускаемый парковочный тормоз, закрепленный на передней оси.



### Электросистема



Две, не требующие обслуживания, батареи на 12 В. Напряжение запуска и освещения - 12 В. Отключение батарей. Система диагностики CanBus.

### \* Дополнительное оборудование (по выбору)

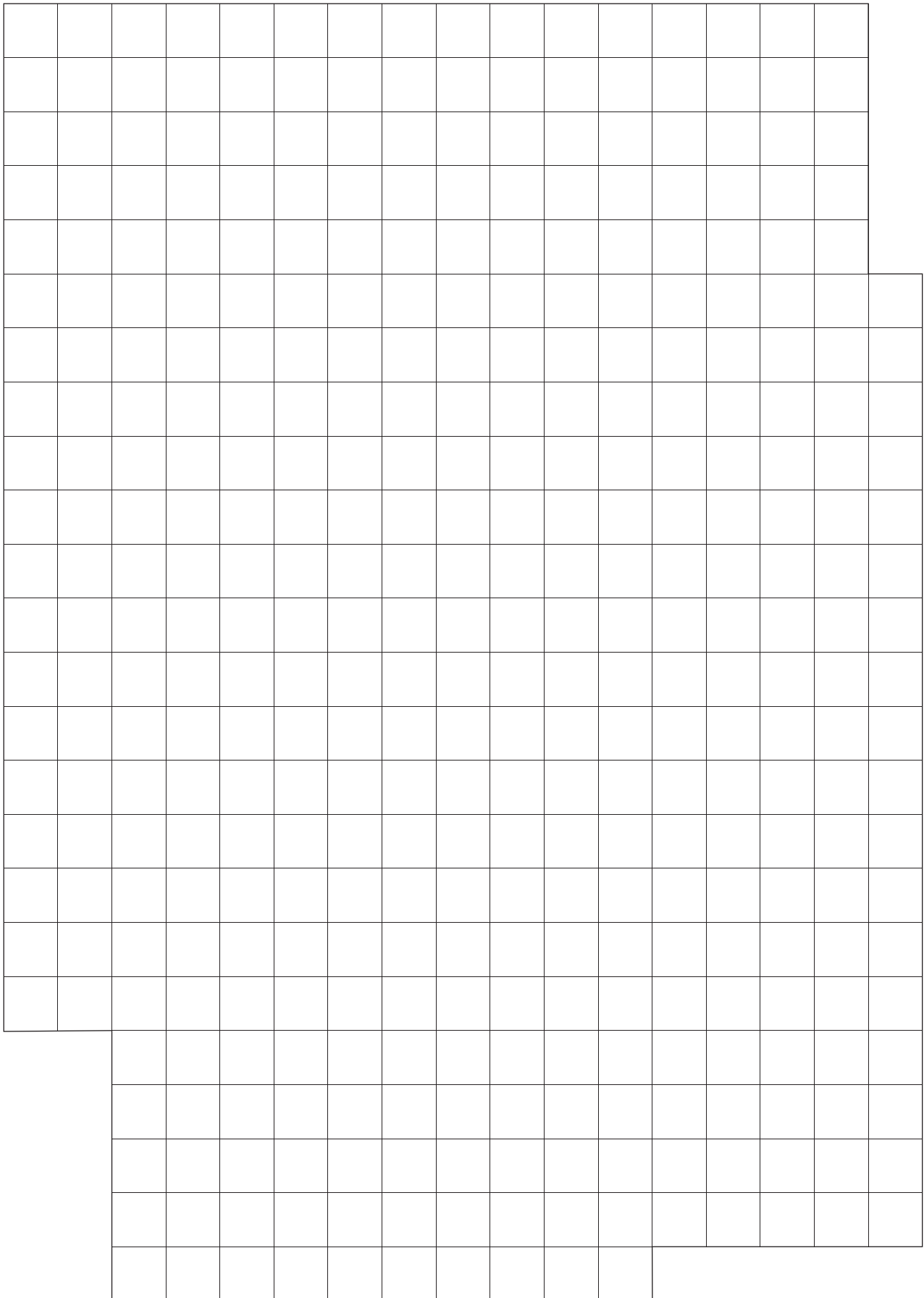
• Комплект вспомогательной лебедки: включает вспомогательную лебедку модели HP15C-17G с электронным индикатором вращения барабана, механизм подачи троса барабана, проволочный трос длиной 137 м класса 16 мм 35 x 7 и вспомогательный роликовый наконечник стрелы • Отметка соответствия стандарту CE • Механический фиксатор поворота типа NYC на 360° • Задний сцепной крюк • Замки межколесного дифференциала (передний и задний)



Symbols • Symbolerklärung • Glossaire des symboles • Glosario de simbolos • Glossario dei simboli • Simbolos • Символы

	Axles Achslast Ponts Ejes Assali Eixos Оси		Crane functions Kranbewegungen Mouvements de la grue Funciones de la grúa Funzioni della gru Funções da grua Функции крана		Hookblock / Capacity Hakenflasche / Traglast Moufle / Force de levage Gancho / Capacidad Gancio / Capacità Gancho / Capacidade Крюковой блок / Грузоподъемность		Speed Geschwindigkeit Vitesse Velocidad Velocità Velocidade СКОРОСТЬ
	Axle load Achslast Charge à l'essieu Carga por eje Carico sugli assi Carga por eixo Нагрузка на ось		Crane travel Fahrstellung Déplacement de la grue Grúa en traslado Traslazione gru Deslocação da grua Перемещение крана		Hydraulic system Hydrauliksystem Circuit hydraulique Sistema hidráulico Impianto idraulico Sistema hidráulico Гидравлическая система		Suspension Federung Suspension Suspensión Suspensioni Suspensão Подвеска
	Boom Ausleger Flèche Pluma Braccio Lança Стрела		Drive/Steer Antrieb/Lenkung Direction/Déplacement Tracción/Dirección Trazione/Sterzo Tração / Direcção Ведущие/Управляемые оси		Lattice extension Gitterspitze Extension treillis Extensión de celosia Falcone tralicciato Extensão treliçada Гусек		Transmission / Gear Getriebe / Gang Boîte de vitesses / Rapport Transmisión / Cambio Cambio Transmissão / Mudança Трансмиссия / передача
	Boom elevation Wippwerk Relevage Elevacion de pluma Elevazione braccio Elevação da lança Подъем стрелы		Electrical system Elektrische Anlage Circuit électrique Sistema eléctrico Impianto elettrico Sistema eléctrico Электросистема		Lattice extension (luffing) Gitterspitze (wippbar) Extension treillis (volée variable) Extensión de celosia (angulable hidráulicamente) Falcone tralicciato (inclinabile) Extensão treliçada (angulação hidráulica) Гусек (с изменением вылета)		Travel speed Fahrtgeschwindigkeit Vitesse de déplacement Velocidad de desplazamiento Velocità di traslazione Velocidade de translação Скорость движения
	Boom telescoping Teleskopieren Télescopage de flèche Telescopaje de pluma Lunghezza braccio Telescopagem da lança Выдвижение стрелы		Engine Motor Moteur Motor Motore Motor Двигатель		Luffing Jib Wippspitzenausleger Volée variable Plumín angulable Falcone a volata variabile Jib angulável Маневровый гусек		Tyres Bereifung Pneumatiques Neumáticos Pneumatici Pneus Шины
	Brakes Bremsen Freins Frenos Freni Travões Тормоза		Free on wheels Freistehend Sur pneus Sobre neumáticos Su gomme - Sobre pneus Свободные внутренние колеса		Low range Kriechgang Gamme basse Marchas cortas Fuoristrada Marcha lenta Низкий диапазон		
	Cab Kabine Cabine Cabina Cabina Cabine Кабина		Gradeability Steigfähigkeit Aptitude en pente Superacion de pendientes Pendenza superabile Declive Преодолеваемый уклон		Outriggers Abstützung Calage Estabilizadores Stabilizzatori Estabilizadores Выносные опоры		
	Carrier frame Chassis-Rahmen Châssis porteur Bastidor Telaio Chassis Рама тягача		Main hoist Haupthubwerk Treuril principal Cabrestante principal Argano principale Guincho principal Лебедка основного подъема		Radius Ausladung Portée Radio Raggio Raio Вылет		
	Counterweight Gegengewicht Contrepoids Contrapeso Contrappeso - Contrapeso Противовес		Auxiliary hoist - Hilfshubwerk Treuril auxiliaire Cabrestante auxiliar Argano secondario Guincho auxiliar Лебедка вспомогательного подъема		Slewing/Working range Drehwerk/Arbeitsbereich Orientation/Rayon d'opération Giro/Gama de trabajo Rotazione/Area di lavoro - Giratória / Gama de trabalho Поворот/ Рабочий диапазон		

## Manitowoc Cranes

### Regional headquarters

**Manitowoc - Americas**  
**Manitowoc, Wisconsin, USA**  
 Tel: +1 920 684 6621  
 Fax: +1 920 683 6277

**Shady Grove, Pennsylvania, USA**  
 Tel: +1 717 597 8121  
 Fax: +1 717 597 4062

**Manitowoc - Europe, Middle East, Africa**  
**Ecully, France**  
 Tel: +33 (0)4 72 18 20 20  
 Fax: +33 (0)4 72 18 20 00

**China**  
**Shanghai, China**  
 Tel: +86 21 6457 0066  
 Fax: +86 21 6457 4955

**Greater Asia-Pacific**  
**Singapore**  
 Tel: +65 6264 1188  
 Fax: +65 6862 4040

### Regional offices

#### Americas

**Brazil**  
 Alphaville  
**Mexico**  
 Monterrey  
**Chile**  
 Santiago

#### Europe, Middle East, Africa

**Czech Republic**  
 Netvorice  
**France**  
 Baudemont  
 Cergy  
 Decines  
**Germany**  
 Langenfeld  
**Hungary**  
 Budapest  
**Italy**  
 Lainate  
**Netherlands**  
 Breda  
**Poland**  
 Warsaw  
**Portugal**  
 Baltar  
**Russia**  
 Moscow  
**U.A.E.**  
 Dubai  
**U.K.**  
 Buckingham

#### China

Beijing  
 Chengdu  
 Guangzhou  
 Xian

#### Greater Asia - Pacific

**Australia**  
 Adelaide  
 Brisbane  
 Melbourne  
 Sydney  
**India**  
 Calcutta  
 Chennai  
 Delhi  
 Hyderabad  
 Pune  
**Korea**  
 Seoul  
**Philippines**  
 Makati City  
**Singapore**

### Factories

**Brazil**  
 Passo Fundo  
**China**  
 TaiAn  
 Zhangjiagang  
**France**  
 Charlieu  
 Moulins  
**Germany**  
 Wilhelmshaven  
**India**  
 Pune  
**Italy**  
 Niella Tanaro  
**Portugal**  
 Baltar  
 Fânzeres  
**Slovakia**  
 Saris  
**U.S.A.**  
 Manitowoc  
 Port Washington  
 Shady Grove

This document is non-contractual. Constant improvement and engineering progress make it necessary that we reserve the right to make specification, equipment, and price changes without notice. Illustrations shown may include optional equipment and accessories and may not include all standard equipment.

Die Angaben in diesem Dokument erfolgen ohne Gewähr. Wir verbessern unsere Produkte ständig und integrieren den technischen Fortschritt. Aus diesem Grund behalten wir uns das Recht vor, die technischen Daten, die Ausstattungsdetails und die Preise unserer Maschinen ohne Vorankündigung zu ändern.

Ce document est non-contractuel. Du fait de sa politique d'amélioration constante de ses produits liée au progrès technique, la Société se réserve le droit de procéder sans préavis à des changements de spécifications, d'équipement ou de prix. Les illustrations peuvent comporter des équipements ou accessoires optionnels ou ne pas comporter des équipements standards.

Este documento no es contractual. El perfeccionamiento constante y el avance tecnológico hacen necesario que la empresa se reserve el derecho de efectuar cambios en las especificaciones, equipo y precios sin previo aviso. En las ilustraciones se puede incluir equipo y accesorios opcionales y es posible que no se muestre el equipo normal.

Documento non contrattuale. In considerazione della sua politica di costante miglioramento dei prodotti connesso al progresso tecnico, la Società si riserva il diritto di modifi care senza preavviso specifiche, equipaggiamenti o prezzi. Le illustrazioni possono contenere equipaggiamenti o accessori optional o non contenere equipaggiamenti standard.

Este documento não se reveste de qualquer carácter contratual. A introdução constante de melhorias e o progresso da engenharia tornam necessário reservarmos o direito de introduzir alterações nas características técnicas, no equipamento e no preço sem qualquer aviso prévio. As ilustrações aqui apresentadas podem incluir equipamento e acessórios adicionais, podendo não incluir todo o equipamento padrão.

Данный документ не является контрактным. Принимая во внимание необходимость постоянного совершенствования и модернизации мы оставляем за собой право изменять спецификации, конструкции и стоимость без предварительного уведомления. Приведенные иллюстрации могут содержать дополнительные компоненты и принадлежности, не входящие в стандартный комплект поставки оборудования.